

PRO VER BFT

ОБРАБАТЫВАЮЩИЙ
ЦЕНТР С ЧПУ



 **BIESSE**

ИСКЛЮЧИТЕЛЬНАЯ ПРОИЗВОДИТЕЛЬНОСТЬ ТЕХНОЛОГИИ NESTING



РЫНОК ЗАПРАШИВАЕТ

изменения в производственных процессах, которые позволяли бы принимать как можно **больше производственных заданий**. При этом должны поддерживаться высокие стандарты качества и индивидуальность продукции при точном соблюдении кратчайших сроков поставки.

BIESSE ОТВЕЧАЕТ

инновационными технологическими решениями для технологии nesting. Обрабатывающий центр с технологией nesting **Rover B FT** повышает отраслевые стандарты качества и производительности. Благодаря его конструкции и многочисленным конфигурациям он может удовлетворить рабочий ритм средних и крупных компаний при производстве деталей для любого применения.



ROVER^{BFT}

- ✓ УНИКАЛЬНАЯ ГИБКОСТЬ ПРОИЗВОДСТВА
- ✓ ЛУЧШАЯ ТЕХНОЛОГИЯ ГАММЫ
- ✓ СОВРЕМЕННАЯ ТЕХНОЛОГИЯ ДОСТУПНО И УДОБНО
- ✓ ЭФФЕКТИВНЫЕ РЕШЕНИЯ ДЛЯ УДАЛЕНИЯ ЩЕПОК И СТРУЖКИ

БЕСКОНЕЧНЫЕ ВОЗМОЖНОСТИ ОБРАБОТКИ

Ведущая технология biesse и опыт с “нестинг” - совершенный ответ для выполнения широкого диапазона операций.

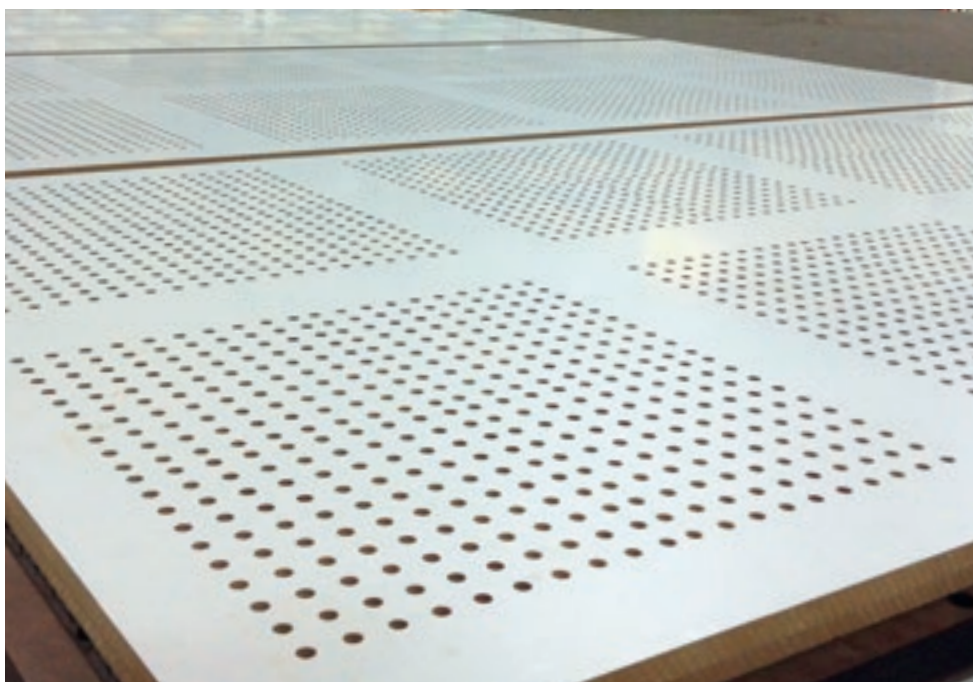
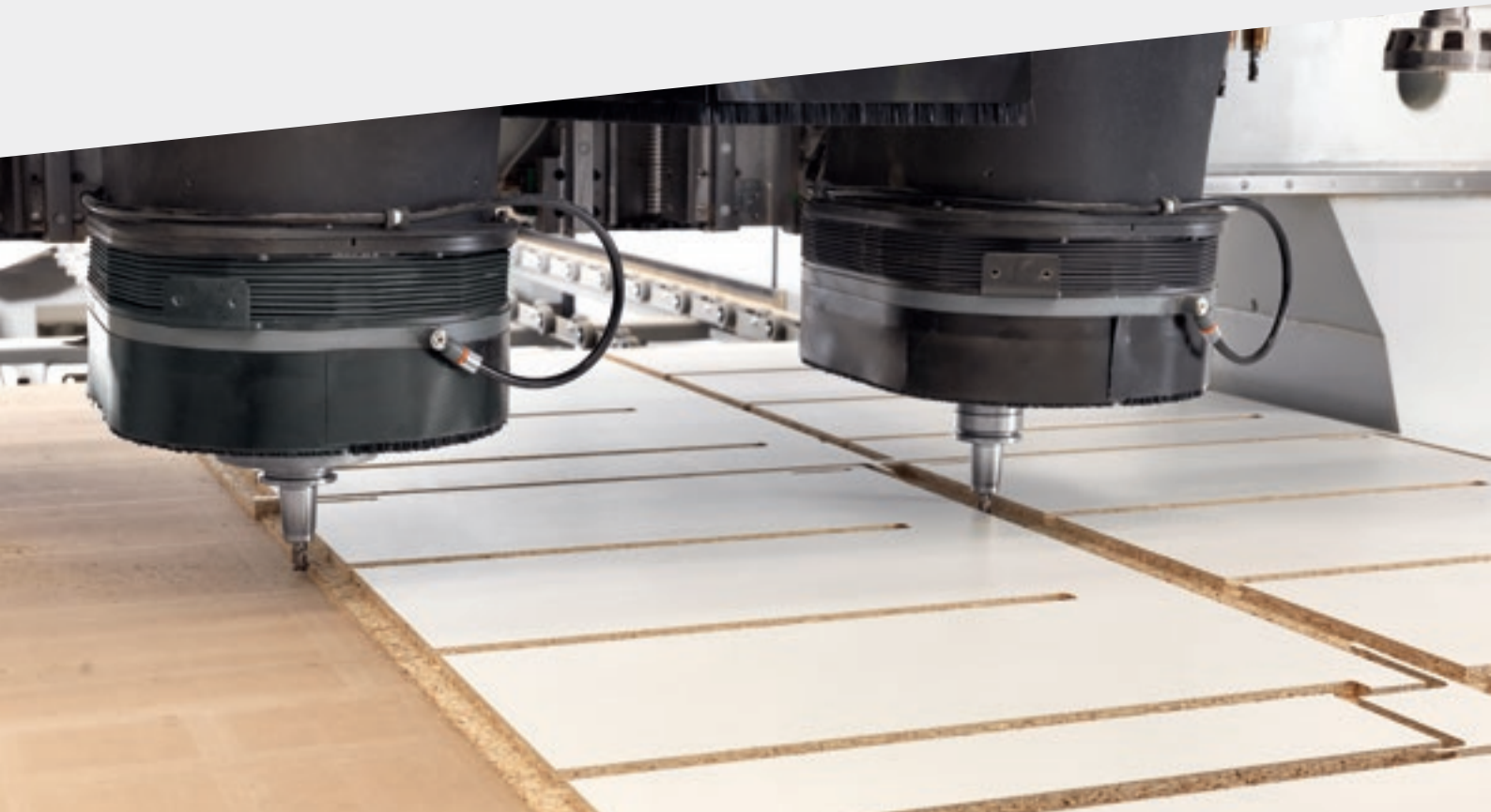

5-осевой агрегат с прямым приводом обеспечивает максимальную гибкость при обработке под углом и с интерполированием, не боясь чрезмерной нагрузки.

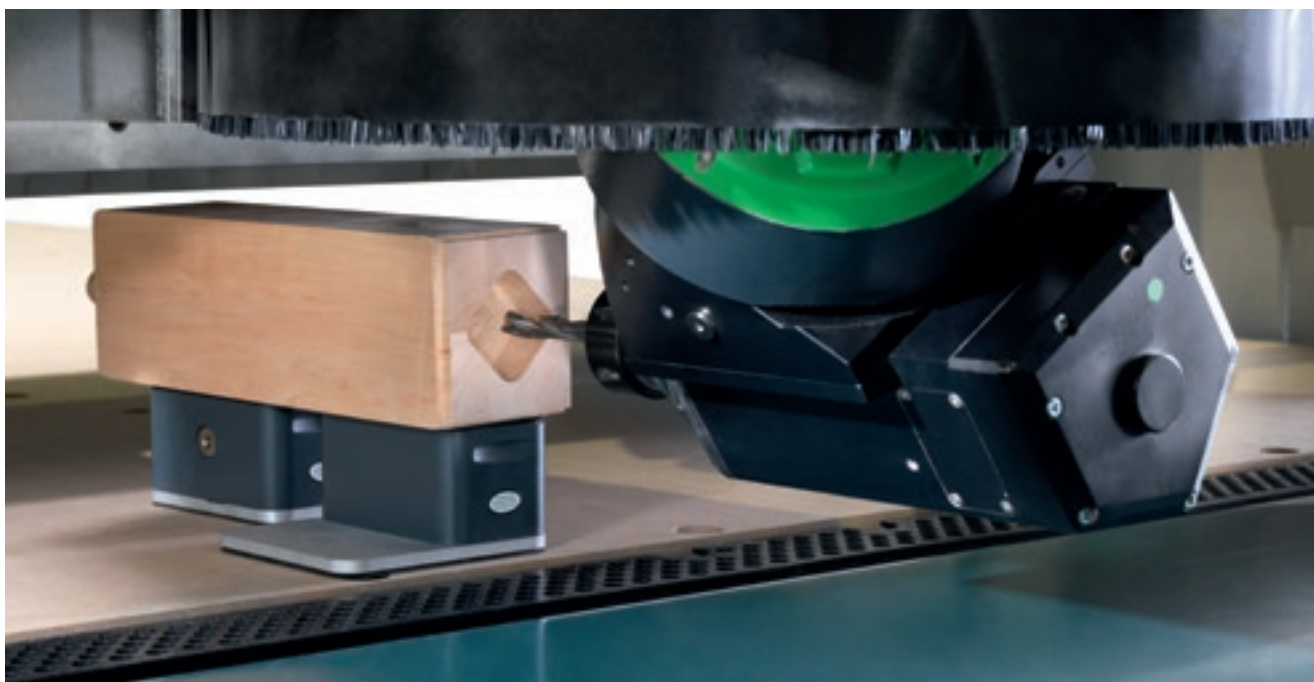

ДОЛГОВРЕМЕННАЯ ТОЧНОСТЬ И НАДЕЖНОСТЬ

Rover B FT образован из чрезвычайно прочной и сбалансированной конструкции, рассчитанной для выдерживания значительных усилий при обработке, с гарантией превосходных производственных показателей.



Портальная конструкция с двойным электроприводом разработана для повышения стандартов точности и надежности при выполнении обработок.



Усиленные направляющие трансмиссии придадут станку большую жесткость, с повышением уровня точности и качества обработки.



Ускорения до 5 м/с² и скорости до 120 м/мин благодаря двигателям увеличенной мощности.

УНИКАЛЬНЫЕ НА РЫНКЕ РАБОЧИЕ ПОВЕРХНОСТИ

На всех поверхностях FT Biesse используется многозонная технология с участками активации вакуума независимо от ЧПУ, что позволяет блокировать наиболее распространенные форматы панелей, минимизируя дисперсию вакуума.



**СВЕТОДИОДНЫЙ
ПРОЖЕКТОР
ДЛЯ БЫСТРОГО
ОСНАЩЕНИЯ
РАБОЧЕГО СТОЛА.
УСТРОЙСТВО MYVA.**

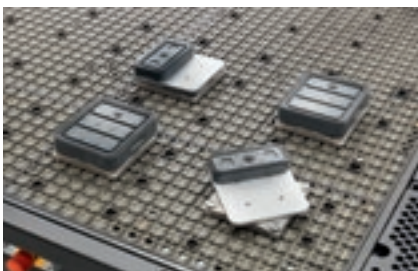

Модули FT с алюминиевым адаптером. Поверхность FT PLUS упрощает размещение модулей, обеспечивая максимальную стабильность.



непосредственно на подкладочной плите вакуумные модули. Модули могут использоваться также и без вспомогательной вакуумной системы простым и быстрым способом, не сказываясь при этом на удерживании панели.

Предусмотрены два вида поверхностей по технологии нестинг на основе различных технологий, выбираемых в зависимости от применения и конечного продукта заказчика: FT PLUS и HFT.



FT PLUS

Позволяет использовать Uniclamp для блокировки массивных элементов или сложных и мелких деталей. капиллярная структура и увеличение мощности обеспечивают максимальную гибкость при обработке.



HFT (HIGH FLOW TABLE)

Основан на опыте наших клиентов. Значительная мощность вакуума делает рабочий стол пригодным для обработки панелей с автоматической системой загрузки и выгрузки.

УНИКАЛЬНАЯ ГИБКОСТЬ ПРОИЗВОДСТВА

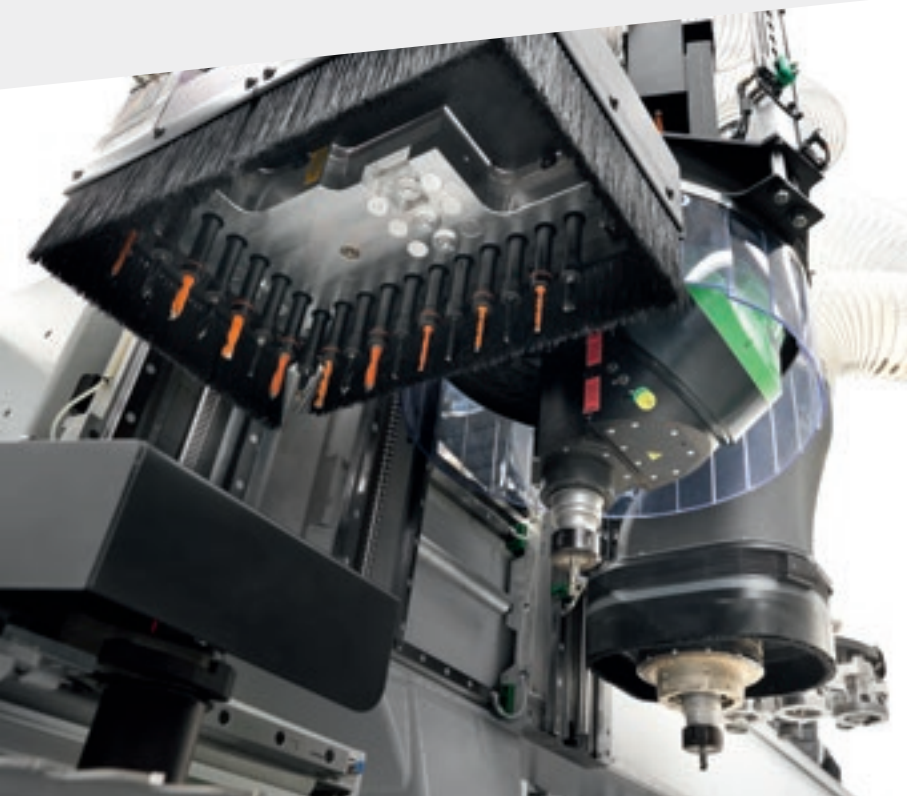

Модульность конструкции позволяет Biesse поставлять машины с конфигурациями, соответствующими требованиям клиентов.



Конфигурация с 4-осевым рабочим модулем в сочетании с 5-осевым рабочим модулем для максимальной производственной гибкости. Предусмотрено также для размера 1536.

Конфигурация с 2 одинаковыми рабочими блоками позволяет одновременно обрабатывать 2 детали на одной или отдельных плитах со сменой инструментов без простоев.

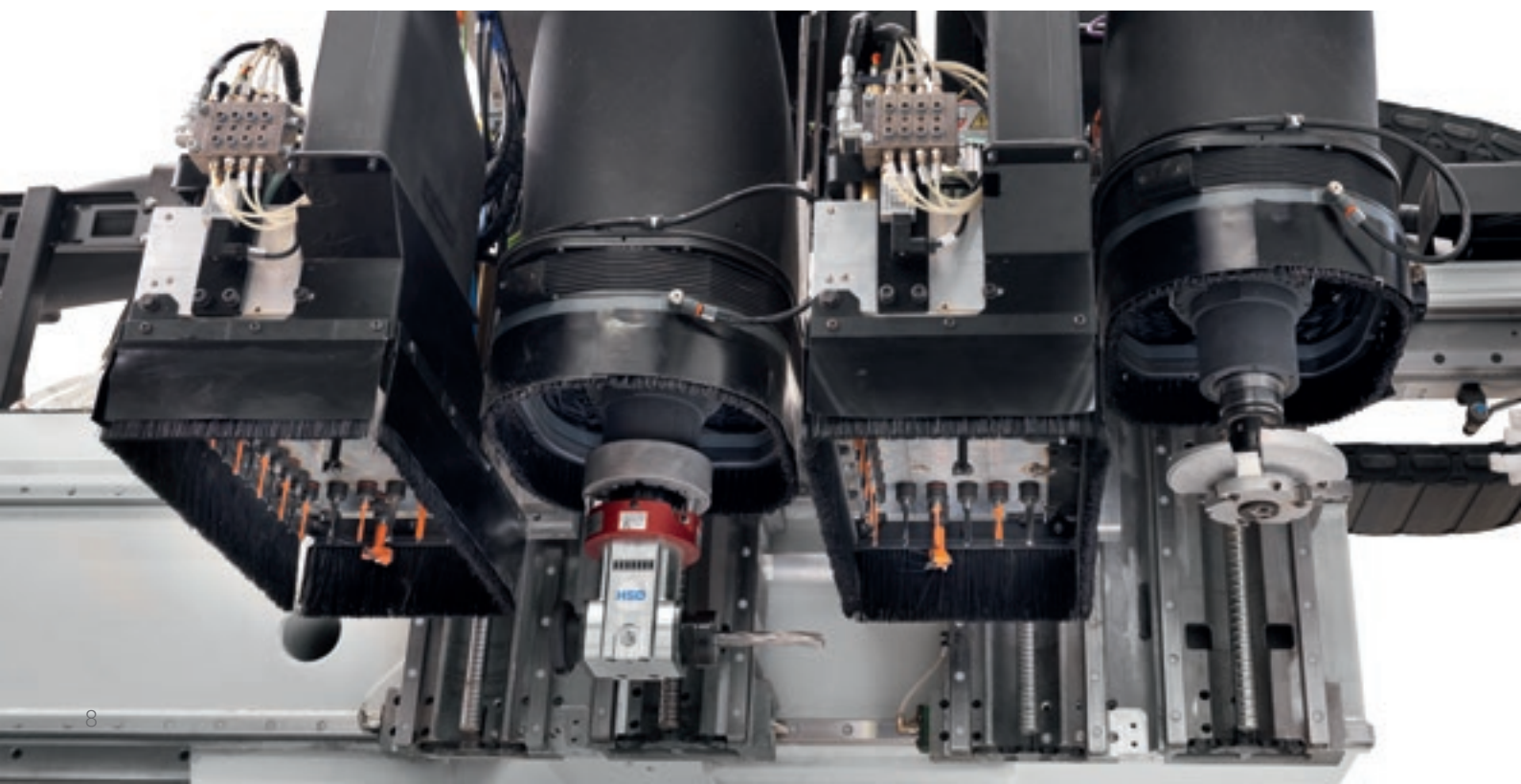



Сверлильная головка BZ 22 для максимальной мощности сверления по технологии нестинга в двойных конфигурациях, максимальная производительность в своей категории.

Сверлильная головка BHC 42 с автоматической смазкой, жидкостным охлаждением и специальной системой всасывания на шпинделях представляет собой максимальное достижение в технологии сверления с ЧПУ Biesse.

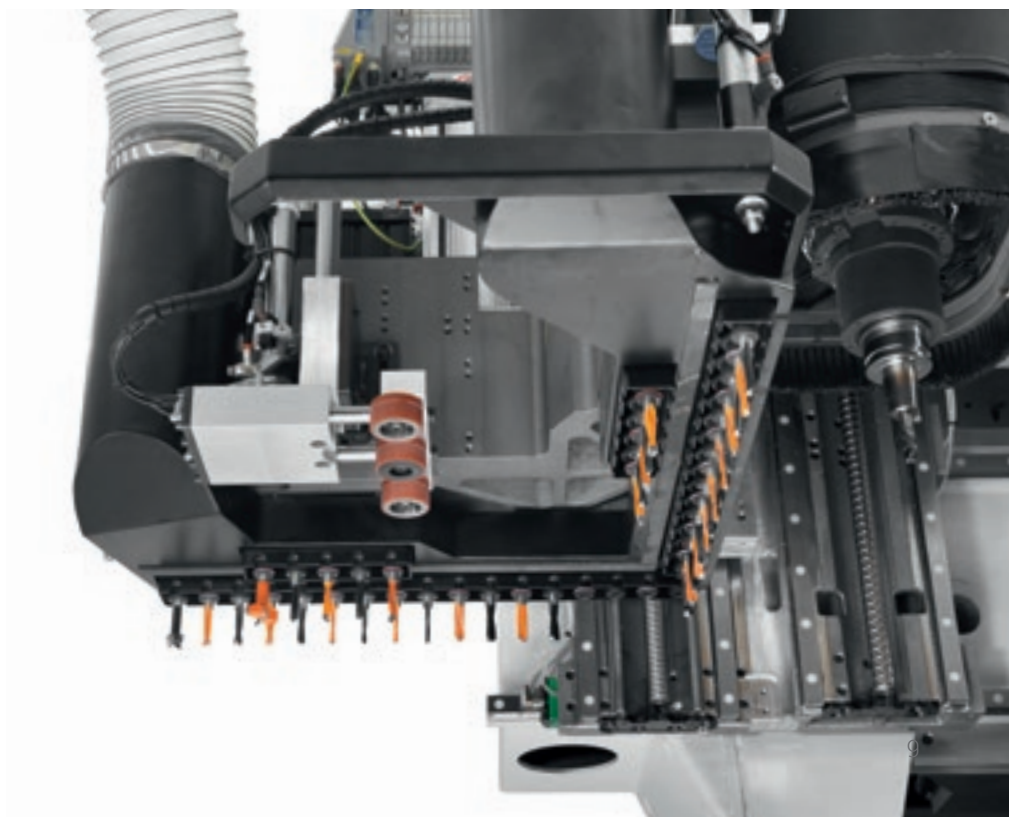

ШИРОКИЙ НАБОР ГОТОВЫХ К РАБОТЕ НА СТАНКЕ ИНСТРУМЕНТОВ, СОКРАЩЕНИЕ ВРЕМЕНИ ОСНАСТКИ

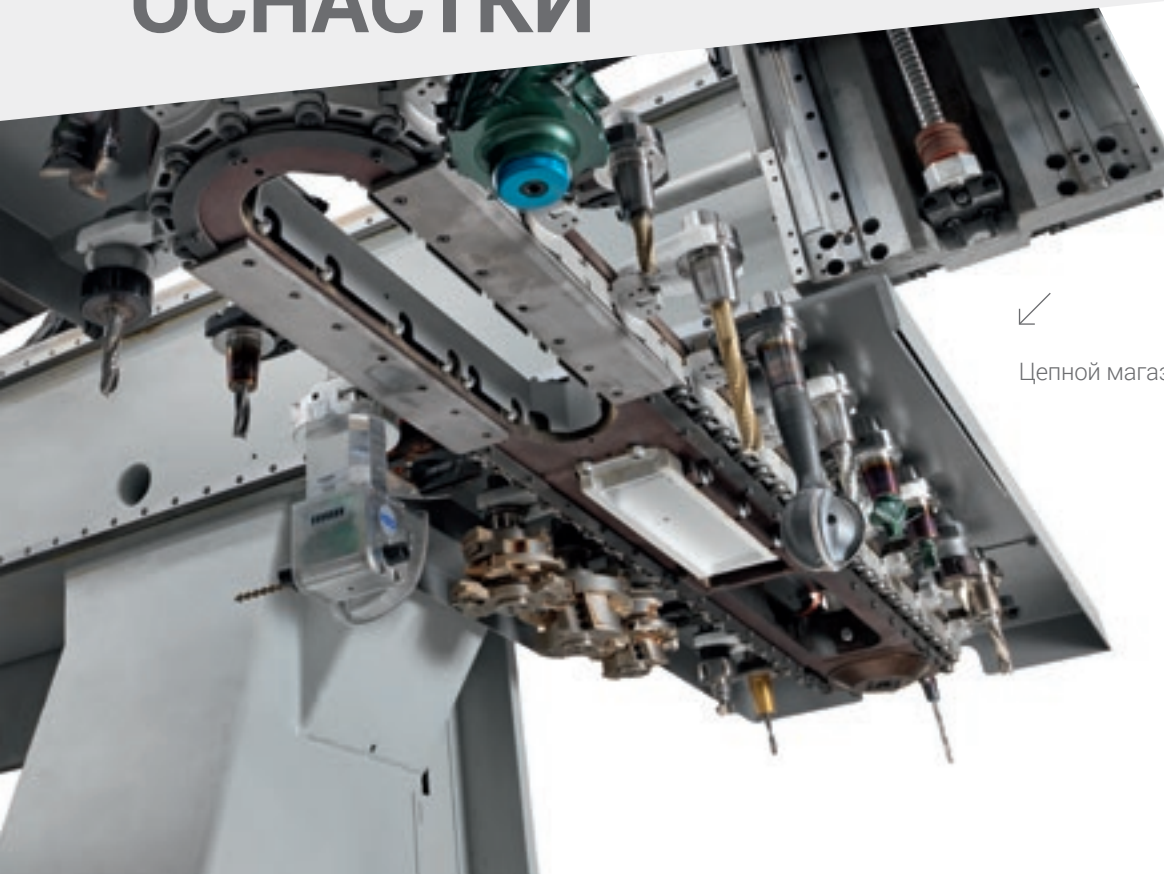

Цепной магазин на 33 позиции



Новый 18-позиционный инструментальный магазин: вместительный и быстрый для тех, кто хочет протестировать различные изделия с помощью 5-осевого блока.

От 8 до 51 инструментов и агрегатов, располагаемых на станке без необходимости вмешательства оператора в целях переоснащения при переходе от одной операции к другой.



Контактное устройство предварительной наладки позволяет автоматически измерять длину инструмента диаметром до 130 мм. Это позволяет значительно сократить время оснастки станка и исключает возможность ошибок со стороны оператора.



8-позиционный револьверный магазин.



Револьверный магазин на 12 позиций в головке и 12 позиций на каретке X, способный свети к минимуму время цикла.

NESTING



ЭКСКЛЮЗИВНАЯ ТЕХНОЛОГИЯ

Конфигурации с высокой гибкостью, рабочий стол с широким диапазоном вакуума, современные системы очистки, уникальные из представленных на рынке технологические решения для удовлетворения требований производительности и гибкости самых требовательных производителей.



ПОЛНАЯ ИНТЕГРАЦИЯ В РАБОЧИЕ ЯЧЕЙКИ

Согласно принципам организации рабочих процессов на производстве, Rover B FT может интегрироваться в рабочие ячейки.

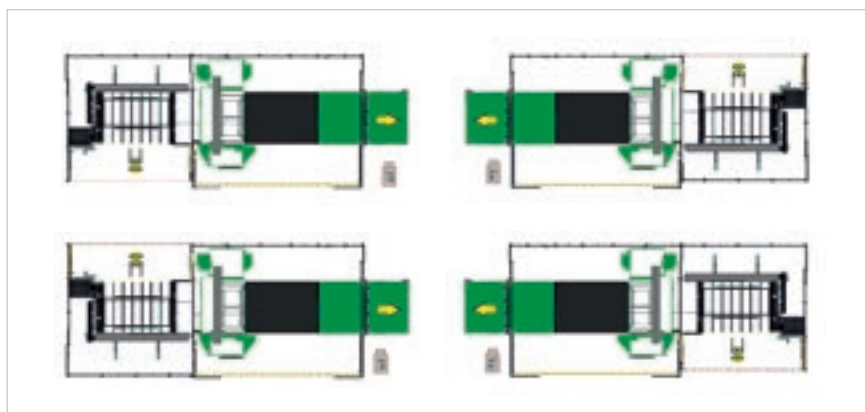

Операции по загрузке и выгрузке производятся одновременно, позволяя оператору удалять обработанные детали в зону выгрузки в полной безопасности, в то время как станок уже обрабатывает следующую панель.

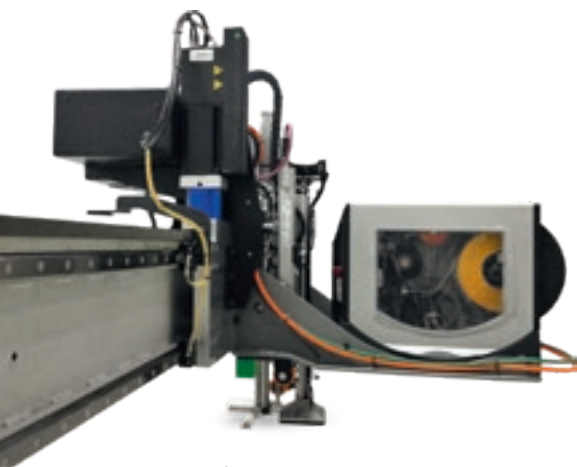

Идентификация и отслеживание панели в производственном потоке благодаря автоматическому или ручному нанесению этикеток.

Мобильное рабочее место позволяет оператору располагаться рядом с разгрузочным конвейером деталей и держать под контролем весь рабочий процесс.



РЕШЕНИЯ: ЗАГРУЗКА И ВЫГРУЗКА

СИСТЕМА ЗАГРУЗКИ ПАНЕЛЕЙ ПРИ ПОМОЩИ НОЖНИЧНОГО ПОГРУЗЧИКА И АВТОМАТИЧЕСКОЕ ВЫРАВНИВАНИЕ ПАНЕЛИ



Простота системы гарантирует надёжность и долговечность. Расположенный рядом со станком загрузочный стол обеспечивает компактность габаритных размеров на поверхности.



Планка **Sweeping Arm** со встроенной вытяжкой. Используется для разгрузки панелей толщиной до 3 мм.



Сепараторы позволяют оптимизировать загрузку пористых и тонких пленочных материалов.

УВЕЛИЧЕННАЯ ПРОИЗВОДИТЕЛЬНОСТЬ



Роликовое прижимное устройство позволяет осуществлять пакетную обработку воздухопроницаемых материалов с наложенными друг на друга панелями. Его совместимость со всеми конфигурациями с двойными группами значительно увеличивает производительность.



Кольцевое прижимное устройство позволяет осуществлять обработку коробленных и наложенных панелей из пропускающего воздух материала или с высоким уровнем трения, с приложением давления на верхнюю поверхность панели.



Biesse имеет большой опыт в обработке воздухопроницаемых материалов на перекрывающихся листах.

АВТОМАТИЗИРОВАННОЕ И ВЗАИМОСВЯЗАННОЕ ПРОИЗВОДСТВО



Rover B FT идеально интегрируется на линии с роботами (ROS) и системами загрузки и выгрузки. ROS гарантируют значительное повышение производительности, а также полную надежность производственного процесса, как загрузочных/разгрузочных операций, так и в более обширном контексте промышленной автоматизации.



ПОВЫШЕНИЕ ПРОИЗВОДИТЕЛЬНОСТИ И СНИЖЕНИЕ ПРОИЗВОДСТВЕННЫХ ЗАТРАТ БЛАГОДАРЯ СЛЕДУЮЩИМ ЭЛЕМЕНТАМ:

- ▀ Возможности работы на двойной станции с загрузкой и выгрузкой детали без останова производства.
- ▀ Снижению рабочего времени оператора.
- ▀ Упрощению работы для оператора.
- ▀ Работе без присутствия оператора и без ограничения по времени, 24 часа в сутки и 7 дней в неделю.

РАЦИОНАЛЬНЫЕ И ЭФФЕКТИВНЫЕ ПРОИЗВОДСТВЕННЫЕ ПОТОКИ



Winstore это автоматический магазин панелей для оптимизированного управления панелями на тех предприятиях, которые требуют увеличения собственной производительности, обеспечивая производство с сокращением его времени и стоимости.

- ✔ **БЫСТРЫЙ ВОЗВРАТ ИНВЕСТИЦИЙ БЛАГОДАРЯ ВЫСОКОЙ ПРОИЗВОДИТЕЛЬНОСТИ И СНИЖЕНИЮ ЗАТРАТ**
- ✔ **ОПТИМИЗАЦИЯ ПРОИЗВОДСТВЕННЫХ ПОТОКОВ**
- ✔ **ИНТЕГРАЦИЯ В ПРОИЗВОДСТВЕННЫЕ ЛИНИИ**



Winstore позволяет располагать подлежащими обработке панелями в любой момент без частых смен стоп материала, что значительно повышает производительность ячейки по сравнению с решениями, которые предусматривают загрузку стоп при помощи погрузчика.



- ✔ СОКРАЩЕНИЕ ВРЕМЕНИ ПОСТАВКИ
- ✔ СОКРАЩЕНИЕ ЗАНИМАЕМОГО СКЛАДСКОГО ПРОСТРАНСТВА
- ✔ СОКРАЩЕНИЕ РАБОЧЕЙ СИЛЫ
- ✔ СОКРАЩЕНИЕ ОБРЕЗКОВ
- ✔ СНИЖЕНИЕ РИСКА ПОВРЕДИТЬ ПАНЕЛИ

ЗАЩИТА И БЕЗОПАСНОСТЬ ПРИ ЛЮБЫХ ОБРАБОТКАХ

Станки **Biesse** разработаны для обеспечения абсолютно безопасных рабочих условий для оператора.



Максимальная безопасность и долговечность благодаря новым бамперам в сочетании с фотоэлементами, не занимающими места на полу и не подверженными механическому износу. Широкая открывающаяся дверца упрощает доступ при выполнении операций оснащения и очистки с передней стороны.



22 наложенных друг на друга слоя боковых защитных шторок для защиты рабочего блока, которые являются подвижными, что позволяет машине работать на максимальной скорости в полной безопасности

Светодиодная полоска с 5 цветами,

указывающими на состояние станка в реальном времени, позволяет производить визуальный контроль станка со стороны оператора в любой момент.



ЭФФЕКТИВНЫЕ РЕШЕНИЯ ДЛЯ УДАЛЕНИЯ ЩЕПОК И СТРУЖКИ

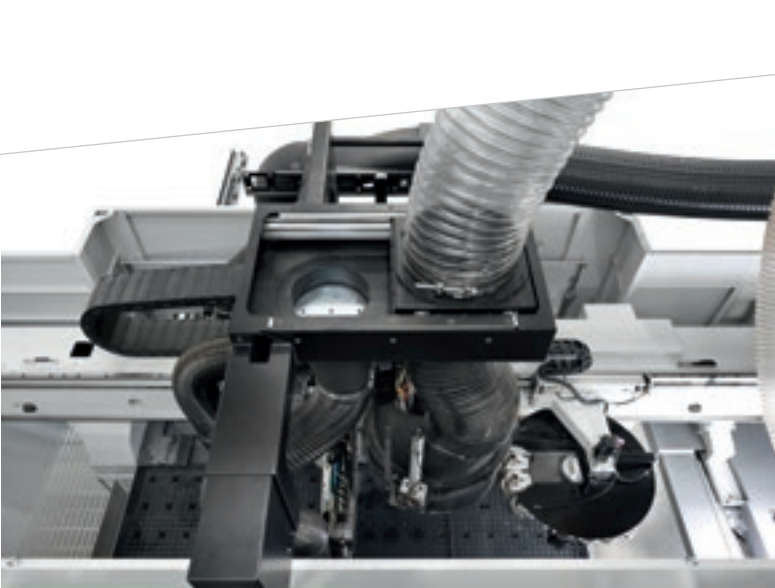

Rover B FT оснащен новой вытяжной системой рабочих блоков, чрезвычайно эффективной, с долговременной надежностью, которая предназначена для максимальной очистки изделия и рабочего помещения.

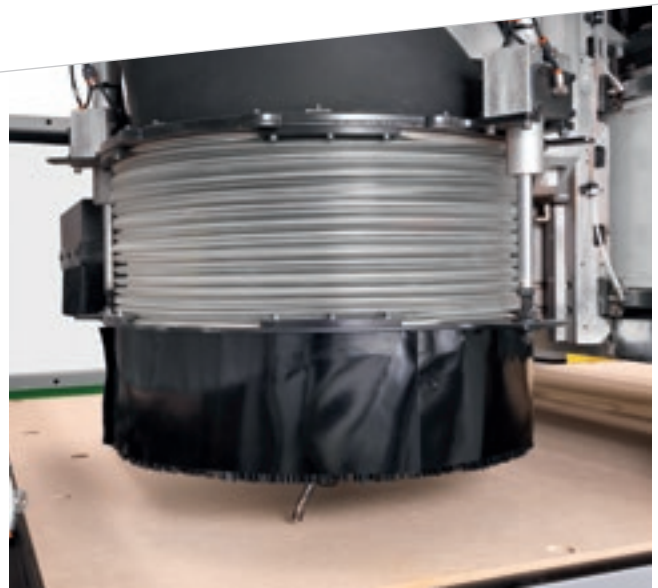

Новые регулируемые вытяжные кожухи, на 12 позиций (3 оси) или 19 позиций (5 осей) и полное покрытие щетины. Это решение позволяет точно регулировать положение кожуха, значительно повышая эффективность вытяжки.



Система с 2 - 4 вытяжками, расположенная над ленточным транспортером выгрузки.



Система вытяжки стружки между станком и ленточным транспортером выгрузки, обеспечивает максимальную очистку деталей.



Всасывающий коллектор расположен в конце ленточного транспортера.



Коллектор для каркасов

Чрезвычайно прочное решение, устанавливаемое в конце ленточного транспортера, предназначенное для тех, кто работает с элементами в пакетах и каркасами.

САМАЯ СОВРЕМЕННАЯ ТЕХНОЛОГИЯ ВСЕГДА ПОД РУКОЙ

▣ ВРАД

Консоль управления Wi-Fi для выполнения основных функций, необходимых на этапе подготовки рабочей зоны, а также оснащения рабочих групп и магазинов инструментов. bPad - это ценный инструмент при удалённой поддержке благодаря видеокамере и сканеру штрих-кодов.



▣ ВТРУСН

Новый сенсорный экран 21,5" обеспечивает интерактивное взаимодействие между пользователем и управляемым устройством, выполняя все функции, которые обычно исполняются при помощи мыши и клавиатуры. Полностью интегрирован в V_SUITE 3.0 (и последующие версии), оптимизирован для сенсорного управления и использует с максимальной простотой программные функции Biesse, установленные на станке.

ВРАД И ВТРУСН - ДОПОЛНИТЕЛЬНЫЕ ФУНКЦИИ, КОТОРЫЕ МОГУТ ПОКУПАТЬСЯ ПОСЛЕ ПРИОБРЕТЕНИЯ МАШИНЫ ДЛЯ УЛУЧШЕНИЯ ФУНКЦИОНАЛЬНОСТИ И ПРИМЕНЕНИЯ ДОСТУПНЫХ ТЕХНОЛОГИЙ.

INDUSTRY 4.0 READY



Industry 4.0 - это новый горизонт промышленного производства, базирующийся на цифровых технологиях, а также на станках, которые “общаются” с предприятиями. Оборудование способно самостоятельно обмениваться информацией и взаимодействовать при исполнении производственных процессов, будучи объединенным в интеллектуальные сети.

Biesse стремится трансформировать фабрики, принадлежащие нашим клиентам, в фабрики в реальном времени, которые готовы предоставить возможности цифрового производства. Интеллектуальные машины и программное обеспечение становятся незаменимыми инструментами, которые облегчают повседневную работу тех, кто ежедневно обрабатывает древесину и другие материалы.

INDUSTRY 4.0 READY



РЕШЕНИЯ, ДЕЛАЮЩИЕ БОЛЕЕ ПРОСТЫМ,
ЭРГОНОМИЧНЫМ И ЭФФЕКТИВНЫМ
ИСПОЛЬЗОВАНИЕ НАШИХ СТАНКОВ



ЕДИНАЯ СТАНЦИЯ КОНТРОЛЯ С ДВОЙНЫМ МОНИТОРОМ И ЭТИКЕТИРОВОЧНОЙ МАШИНОЙ

В одной точке управления вы можете управлять станком и печатать этикетки, необходимые для идентификации деталей. Невероятно увеличивающее эргономику станка решение.

БОРТОВОЙ ПРИНТЕР НА ПОДВИЖНОЙ КОНСОЛИ

Принтер, подключенный непосредственно к ПК станка, благодаря своему расположению, позволяет иметь под рукой все необходимое для маркировки.

Biessa разработала ряд решений, которые помогают оператору на различных этапах работы, упрощая повседневные задачи. myVA становится виртуальным помощником каждого оператора.



ОДЕВАЕМЫЙ СКАНЕР ШТРИХ-КОДА И QR-КОДА

Позволяет загружать в рабочее задание программы, считывая информацию, содержащуюся в этикетке, и активируя последующие этапы обработки. Считывание QR-кода или штрих-кода происходит очень быстро и точно, при этом руки оператора остаются свободными, в отличие от классического сканера.



СВЕТОДИОДНЫЙ ПРОЖЕКТОР ДЛЯ ОСНАЩЕНИЯ РАБОЧЕГО СТОЛА

Светодиодный прожектор позволяет определить правильное положение вакуумных модулей на рабочей поверхности, а также показать их вращение. Это решение позволит сэкономить время при оснащении рабочей зоны и сократить количество ошибок оператора.

КОНФИГУРАЦИЯ

ОТДЕЛЬНОЙ КАРЕТКОЙ

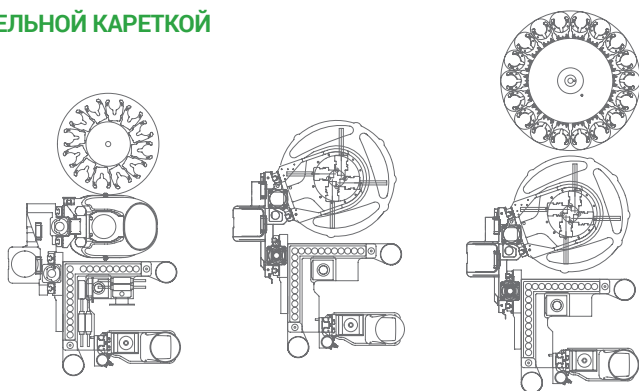

ДВОЙНОЙ КАРЕТКОЙ

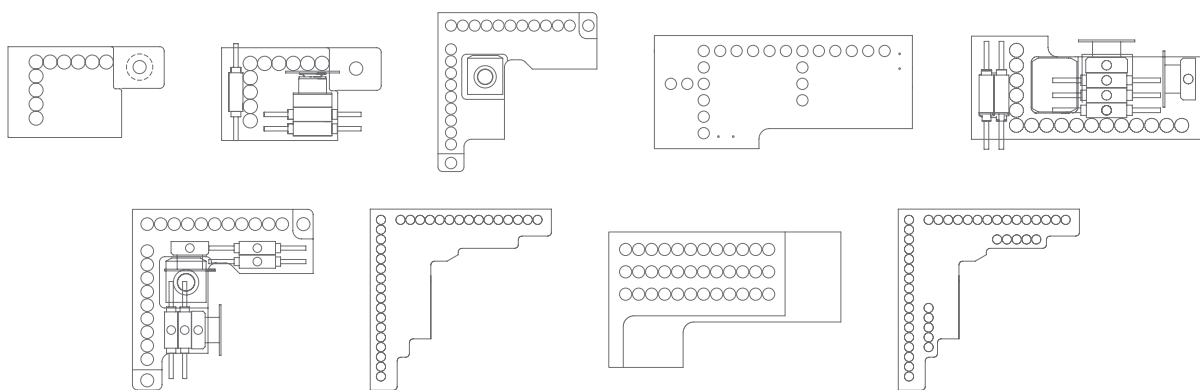
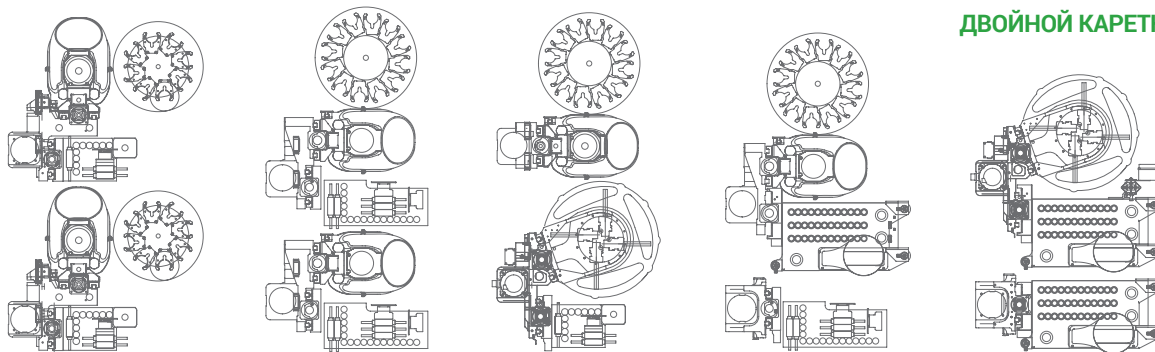

Сверлильная голова на 10-42 инструментах:
BHZ 10 - BHZ 17 L - BHZ 20 - BHZ 22 - BHZ 29 2L - BHZ 30 2L - BHC 32 - BHC 36 - BHC 42.

ЛУЧШЕ КАЧЕСТВО, ВЫШЕ ПРОИЗВОДИТЕЛЬНОСТЬ

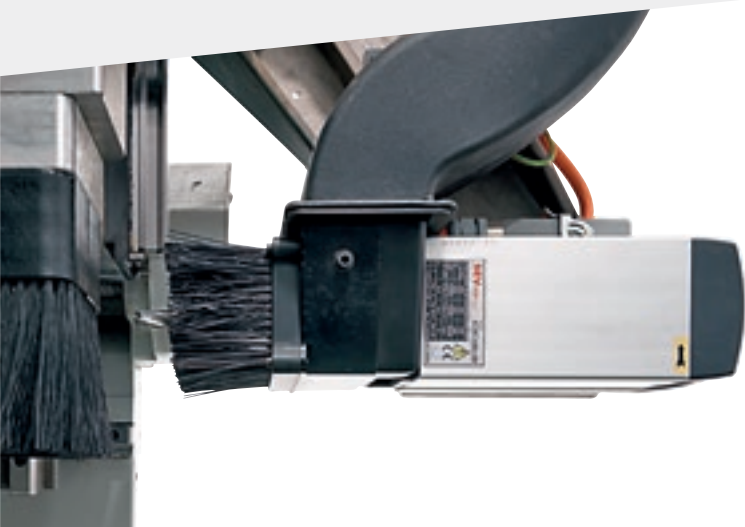

Горизонтальный двигатель с 1 выходом для вырезов под замки и горизонтальных обработок.

АГРЕГАТЫ ДЛЯ ИСПОЛНЕНИЯ ОБРАБОТОК ЛЮБОГО ТИПА



ТЕХНИЧЕСКИЕ ДАННЫЕ

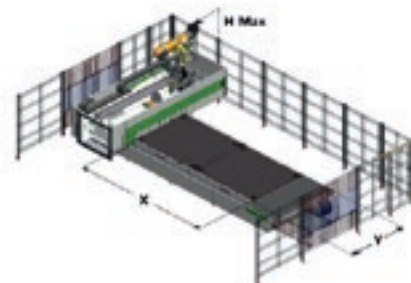

РАБОЧЕЕ ПОЛЕ И ВЫСОТА ПО Z

	X	Y	Z	H	H max
	MM	MM	MM	MM	MM
Rover B FT 1531	3100	1560	250	1980	2770
Rover B FT 1536	3765	1560	250	1980	2770
Rover B FT 1564	6450	1560	250	1980	2770
Rover B FT 1836	3765	1875	250	1980	2770
Rover B FT 2231	3100	2205	250	1980	2770
Rover B FT 2243	4300	2205	250	1980	2770
Rover B FT 2264	6450	2205	250	1980	2770

СКОРОСТЬ

	X	Y	Z	Вектор
м/мин	85	85	35	120



ГАБАРИТЫ

КОНФИГУРАЦИЯ	L		W	
	Отдельной кареткой	Двойной кареткой	Отдельной кареткой	Двойной кареткой
	MM	MM	MM	MM
Rover B FT 1531	7468	-	5463	-
Rover B FT 1536	8128	8100	5470	5785
Rover B FT 1564	10820	-	5470	-
Rover B FT 1836	8130	-	5780	-
Rover B FT 2231	7470	7420	6180	6530
Rover B FT 2243	8680	8610	6180	6530
Rover B FT 2264	10820	10760	6207	6550

Технические данные и иллюстрации не являются предметом обязательств. Некоторые фотографии воспроизводят станки с опционами. Biesse Spa оставляет за собой право вносить возможные изменения без какого-либо предварительного уведомления.

Усреднённый уровень звукового давления A на: Рабочем месте оператора Lp_{fA} 78,5 dB (A). Пост загрузки/разгрузки Lp_{fA} 78 dB (A). Выполняемая обработка: сверление или фрезерование. Погрешность измерения K = 4 дБ (A).

Измерения произведены с соблюдением нормативов UNI EN ISO 3746, UNI EN ISO 11202, UNI EN ISO 19085-3 и последующие изменения. Указанные значения шума являются уровнями испускания и не могут служить в качестве точных оперативных значений. Несмотря на существование связи между уровнем испускания шума и экспозиции, эта связь не может быть использована в качестве точной методики для установления необходимости принятия дополнительных мер. Факторы, определяющие уровень экспозиции, которой подвергается рабочая сила, включают в себя длительность экспозиции, характеристики рабочего помещения, иные источники пыли и шума и т. п., то есть количество рядом стоящих станков и другие сопутствующие процессы. В любом случае эта информация позволяет пользователю станка лучше произвести оценку опасности и рисков.

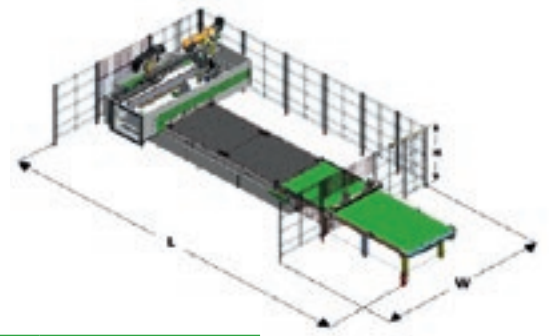

ТОЛЬКО ВЫГРУЗНОЙ КОНВЕЙЕР

КОНФИГУРАЦИЯ	L*		W	
	Отдельной кареткой	Двойной кареткой	Отдельной кареткой	Двойной кареткой
	мм	мм	мм	мм
Rover B FT 1531	9380	-	5051	-
Rover B FT 1536	10710	10700	5051	5785
Rover B FT 1836	10710	-	5337	-
Rover B FT 2231	9370	9360	5746	6530
Rover B FT 2243	11770	11750	5757	6530
Rover B FT 2264	15220	15210	5760	6530

* Габаритные размеры увеличиваются на 460 мм при наличии сетки пылеуловителя ленточного транспортера на выходе для накладываемых панелей.

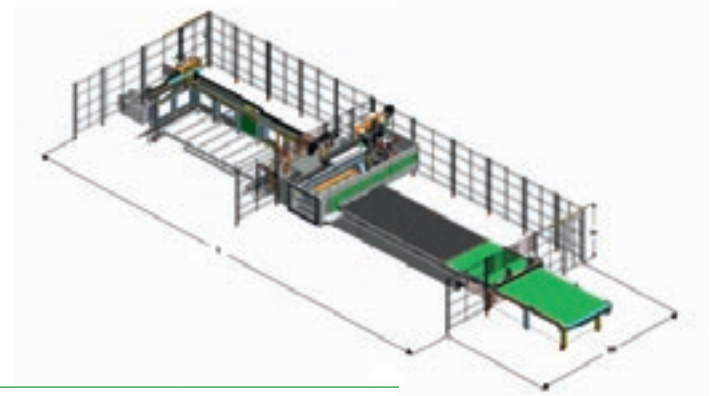

ЯЧЕЙКА НЕСТИНГ ТИПА А

КОНФИГУРАЦИЯ	L*		W	
	Отдельной кареткой	Двойной кареткой	Отдельной кареткой	Двойной кареткой
	мм	мм	мм	мм
Rover B FT 1531	12150	-	5020	-
Rover B FT 1536	14106	14120	5037	5780
Rover B FT 1836	14103	-	5337	-
Rover B FT 2231	12140	12120	5740	6530
Rover B FT 2243	15650	15630	5760	6530
Rover B FT 2264	20460	20450	5760	6530

* Габаритные размеры увеличиваются на 460 мм при наличии сетки пылеуловителя ленточного транспортера на выходе для накладываемых панелей.

ЯЧЕЙКА НЕСТИНГ ТИПА В

КОНФИГУРАЦИЯ	L*		W	
	Отдельной кареткой	Двойной кареткой	Отдельной кареткой	Двойной кареткой
	мм	мм	мм	мм
Rover B FT 1531	14740	-	5050	-
Rover B FT 1536	16660	16610	5080	5785
Rover B FT 1836	16680	-	5313	-
Rover B FT 2231	14710	14690	5460	6496
Rover B FT 2243	18320	18270	5460	6500
Rover B FT 2264	23100	23060	5460	6496

* Габаритные размеры увеличиваются на 460 мм при наличии сетки пылеуловителя ленточного транспортера на выходе для накладываемых панелей.

ВЫСОКИЕ ТЕХНОЛОГИИ СТАНОВЯТСЯ ДОСТУПНЫМИ И ИНТУИТИВНЫМИ



**B_SOLID - ПРОГРАММНОЕ ОБЕСПЕЧЕНИЕ
САД/САМ СИСТЕМЫ 3D, КОТОРОЕ ПОЗВОЛЯЕТ,
ИСПОЛЬЗУЯ ЕДИНУЮ ПЛАТФОРМУ, ВЫПОЛНЯТЬ
ОБРАБОТКУ ЛЮБОГО ТИПА БЛАГОДАРЯ
ВЕРТИКАЛЬНЫМ МОДУЛЯМ, РАЗРАБОТАННЫМ
ДЛЯ СПЕЦИАЛЬНЫХ ВИДОВ ОБРАБОТКИ.**

- Проектирование в несколько кликов.
- Моделирование процесса обработки для предварительного отображения детали и получения указаний по её проектированию.
- Виртуальная реализация обработки детали для предотвращения столкновений и обеспечения оптимальной настройки станка.
- Моделирование процесса обработки с расчетом рабочего времени.



B_SOLID

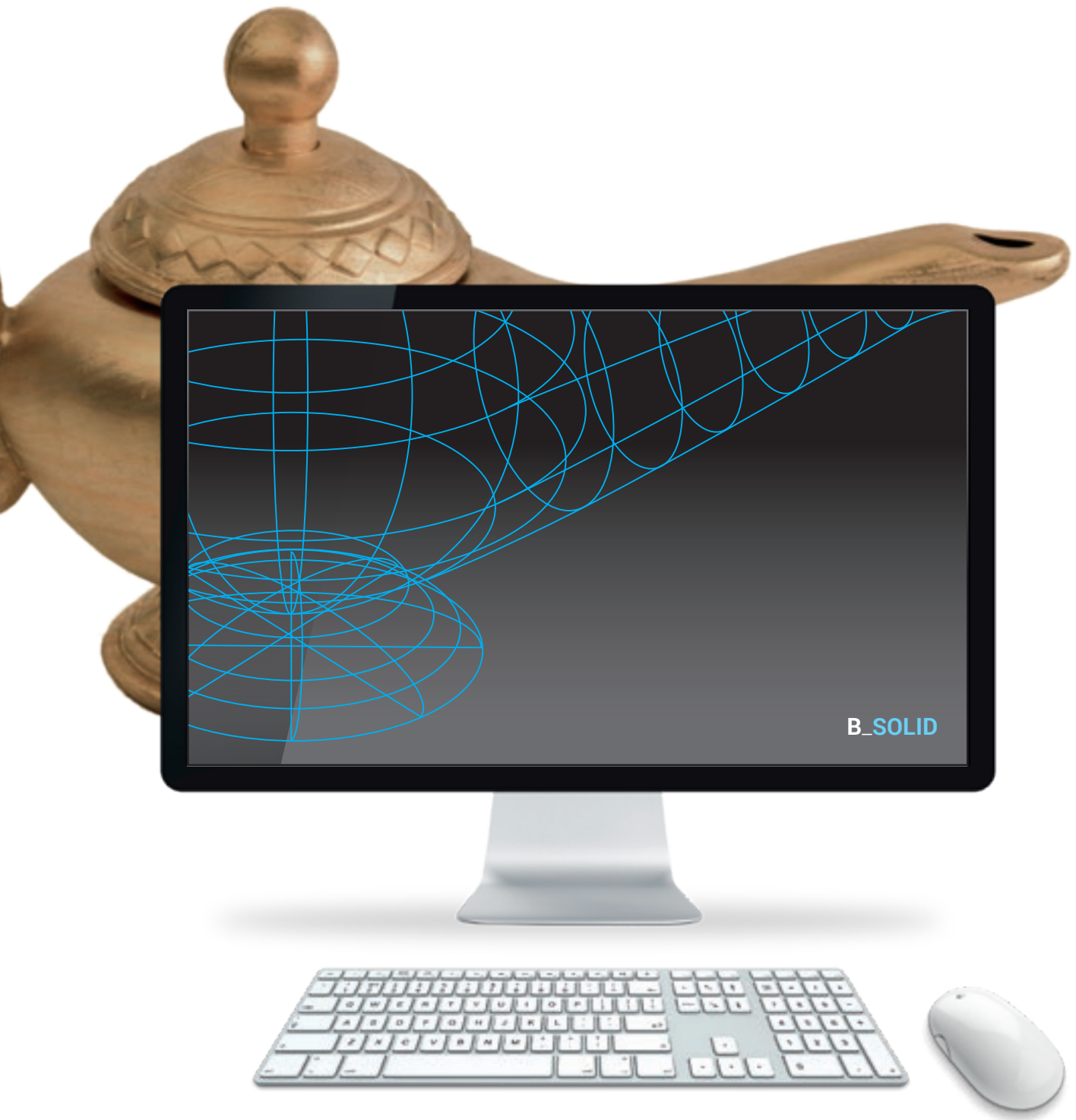

СОКРАЩЕНИЕ ВРЕМЕНИ И ПРОСТОЯ



B_NEST ПРЕДСТАВЛЯЕТ СОБОЙ МОДУЛЬ B_SUITE, ПРЕДНАЗНАЧЕННЫЙ ДЛЯ ОБРАБОТКИ ПО ТЕХНОЛОГИИ NESTING. ОН ПОЗВОЛЯЕТ ЛЕГКО СОЗДАВАТЬ СОБСТВЕННЫЕ ПРОЕКТЫ NESTING, СОКРАЩАЯ ПОТРЕБЛЕНИЕ МАТЕРИАЛА И ВРЕМЯ ОБРАБОТКИ.

- Гибкость и уменьшение рабочего времени и затрат на производство.
- Оптимизация для любых видов продукции.
- Управление изделиями, листами и этикетками.
- Интеграция с программами компании.





ДИГИТАЛИЗАЦИЯ ПРОЦЕССОВ

ПРОЕКТИРОВАНИЕ, МОДЕЛИРОВАНИЕ,
ПЛАНИРОВАНИЕ, РЕАЛИЗАЦИЯ

Цифровая революция привела к изменениям эпохального масштаба, основанным на технологических инновациях, связанных с производственными системами, предприятиями, рынком и отношениями между ними и людьми. В реальном времени программное обеспечение и процессы управления интегрируются с новыми технологиями, таким образом конкурентоспособность компаний все в большей мере зависит от скорости и гибкости производства.

Рынок требует программного обеспечения, способного максимально контролировать сложность использования и программирования станков, способных упростить повседневную работу, гарантируя преимущества текущей эволюции.

Biesse, воплощая и реализуя собственные концепции Индустрии 4.0, отвечает на запросы рынка, разрабатывая программы, созданные для ежедневного и близкого контроля работы заказчика, с помощью простых интерфейсов, выполненных в целях обеспечения практичности ежедневного использования станка.



B_CABINET SUITE ПРЕДСТАВЛЯЕТ СОБОЙ КОМПЛЕКСНОЕ ПРОГРАММНОЕ ОБЕСПЕЧЕНИЕ ДЛЯ УПРАВЛЕНИЯ ПРОИЗВОДСТВОМ МЕБЕЛИ, ОТ ПРОЕКТИРОВАНИЯ В ФОРМАТЕ 3D, ДО КОНТРОЛЯ ПРОИЗВОДСТВЕННОГО ПОТОКА.



SOPHIA

ДОБАВЛЕННАЯ ЦЕННОСТЬ МАШИН

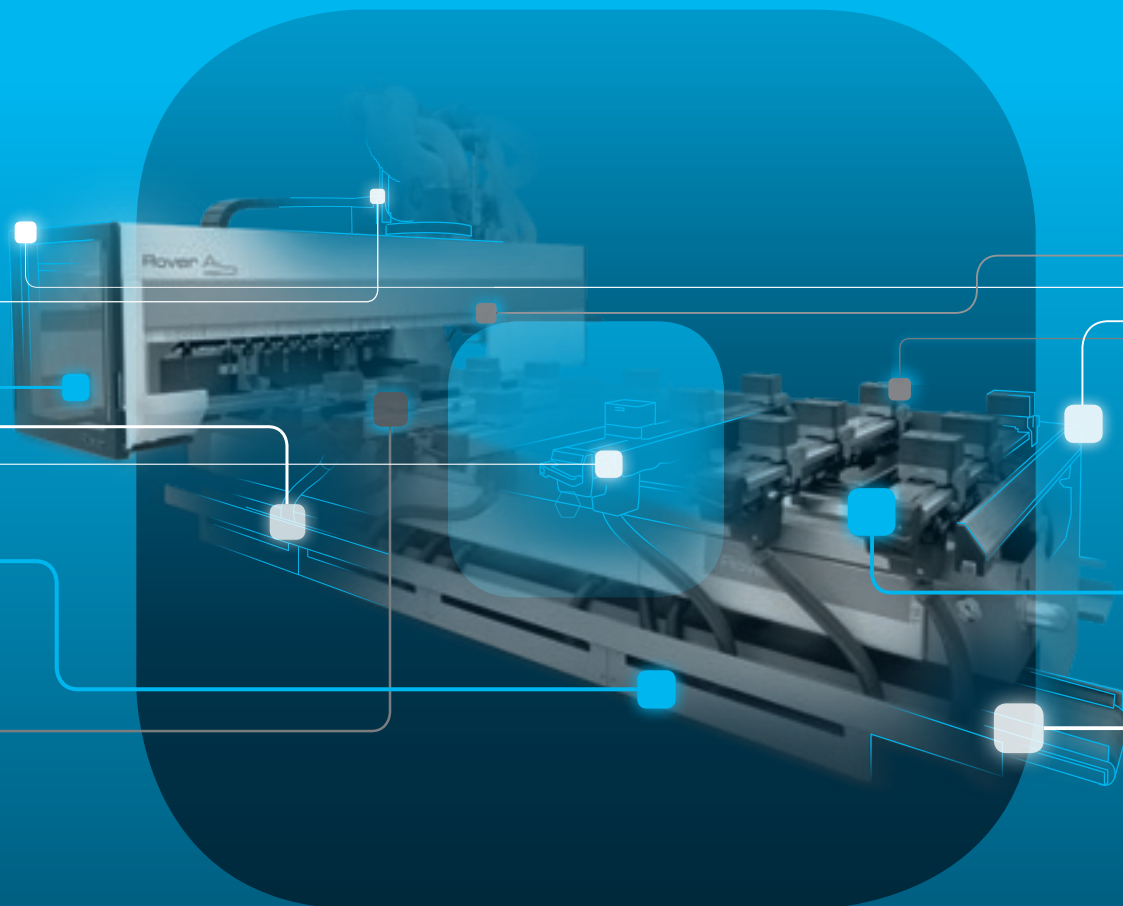

SOPHIA - это IoT платформа которая предлагает своим клиентам полную гамму услуг для упрощения и оптимизации производственных процессов.

СЕРВИС

ПРОФИЛАКТИКА

АНАЛИЗ

 **BIESSE**

совместно с  **accenture**

ЗАБОТА О ЗАКАЗЧИКЕ - ЭТО НАШ ОБРАЗ ЖИЗНИ

SERVICES - новый проект для наших клиентов, предлагающий новые ценности, представленные не только превосходной технологией, но и всё более прямой связью с компанией, характеризующейся профессионализмом и опытом.



ПЕРЕДОВАЯ ДИАГНОСТИКА

Цифровые каналы для удаленного взаимодействия онлайн 24/7. Мы готовы оказать поддержку заказчику на месте 7/7.



ВСЕМИРНАЯ СЕТЬ

39 филиалов, более чем 300 сертифицированных агентов и дилеров в 120 странах, а также склады запасных частей в Америке, Европе и на Дальнем Востоке.



ВОЗМОЖНОСТЬ НЕЗАМЕДЛИТЕЛЬНОГО ПОЛУЧЕНИЯ ЗАПЧАСТЕЙ

Идентификация, отгрузка и доставка запасных частей для удовлетворения любых потребностей.



РАСШИРЕННОЕ ПРЕДЛОЖЕНИЕ ОБУЧЕНИЯ

Многочисленные учебные модули на сайте, онлайн и в учебной аудитории для персонализированных путей роста.



ЦЕННЫЕ УСЛУГИ

Широкий спектр услуг и программного обеспечения для постоянного повышения показателей наших клиентов.

ПРЕВОСХОДСТВО ОБСЛУЖИВАНИЯ

+550

ВЫСОКОКВАЛИФИЦИРОВАННЫХ СПЕЦИАЛИСТОВ ПО ВСЕМУ МИРУ, ГОТОВЫХ ОКАЗАТЬ ПОДДЕРЖКУ КЛИЕНТАМ В ЛЮБЫХ СИТУАЦИЯХ

90%

СЛУЧАЕВ ОСТАНОВА СТАНКОВ, С ВРЕМЕНЕМ ВМЕШАТЕЛЬСТВА В ТЕЧЕНИЕ 1 ЧАСА

+100

СПЕЦИАЛИСТОВ С ВОЗМОЖНОСТЬЮ ПРЯМОГО УДАЛЕННОГО КОНТАКТА И ТЕЛЕОБСЛУЖИВАНИЯ

92%

ЗАКАЗОВ НА ЗАПЧАСТИ, В СВЯЗИ С ОСТАНОВКОЙ СТАНКА, ВЫПОЛНЕННЫХ В ТЕЧЕНИЕ 24 ЧАСОВ

+50.000

НАИМЕНОВАНИЙ ЗАПЧАСТЕЙ НА СКЛАДАХ

+5.000

ПОСЕЩЕНИЙ КЛИЕНТОВ В ЦЕЛЯХ ПРОФИЛАКТИЧЕСКОГО ТЕХОБСЛУЖИВАНИЯ

80%

ЗАПРОСОВ НА ПОДДЕРЖКУ РЕШЕНО В ОНЛАЙНОВОМ РЕЖИМЕ

96%

ЗАКАЗОВ, ВЫПОЛНЕННЫХ В ОГОВОРЕННЫЕ СРОКИ

88%

РЕШЕННЫХ ПРОБЛЕМ ПРИ ПЕРВОМ ВМЕШАТЕЛЬСТВЕ НА МЕСТЕ

СДЕЛАНО С BIESSE

WOOD-SKIN + BIESSE. ДИНАМИЧНЫЙ ДИЗАЙН ПРИОБРЕТАЕТ ЧЕРТЫ ИНТЕЛЛЕКТУАЛЬНОСТИ

Цифровой материал. Так Джулио Масотти, основатель Wood-Skin, определяет его творение: два совмещенных слоя дерева («но могут быть и другие материалы») и центральный тканевый слой. Таким образом рождаются шедевры креативности и динамизма, с бесконечным числом сочетаний форм и архитектуры, характеризующихся мастерским штрихом, но в то же время метропольным вкусом. С 3 своими компаньонами, Стефано Баруффалди, Сузанной Тодескини и Джанлукой Ло Прести, Джулио в 2013 году основал Wood-Skin, создавая таким образом то, что станет запатентованным промышленным процессом для удовлетворения особых требований, «реализации сложных форм простым и экономичным образом для созданной среды и дизайна», - говорит Джулио.

Несомненно, необходимость, но также и большое желание экспериментирования привело молодой коллектив к уникальному творению, но при этом с безграничной сферой применения, «восполняя разрыв между возможностями цифро-

вой презентации через программное обеспечение CAD и созданной средой, который сегодня является максимально осязаемым. Wood-Skin - цифровой материал, нацеленный на максимальное использование потенциала станков ЧПУ - цифровое производство - за счет использования композитного интеллектуального материала, который позволяет легко создавать неограниченные высокопрочные соединения там, где в этом есть необходимость». Инновация, технология, креативность: сильная идентичность и общее с Biesse призвание, с которой Wood-Skin разделило опыт в Вентура-Ламбрате в ходе проведения Мебельного салона.

«Мы хотели вместе изучить будущий потенциал производства при использовании Smart Materials, таких как Wood-Skin, и совместного увлечения инновацией. Мы дебютировали вместе, представляя в сотрудничестве с MIT Бостона экспериментальный, но в то же время максимально конкретный проект: Programmable Table. Он представляет видение ближайшего будущего, когда

мебель будет собираться сама по себе после ее выхода из станка. Это не только прототип, но конкретный результат, который в скором времени приведет к созданию серии продукции».

Кажущийся футуристическим сценарий, который, в действительности, является максимально конкретным, если поддерживается опытом, способным простым образом придать форму идеям. Как обрабатывающий центр Excel производства Biesse. «Позволяет нам воплотить наш запатентованный процесс, в связи с тем, что является максимально точным, универсальным и эффективным за счет сложных видов обработки в течение неограниченного количества раз. Это, при совмещении с материалом нового поколения, таким как Wood-Skin, может привести к различным, неординарным результатам. Станки Biesse позволяют нам изменить статус самой материи: мы преобразуем дерево и другие материалы в цифровой формат, где материя становится интеллектуальной и готовой для принятия новых формы при выходе из станка».

СТАНКИ BIESSE ПОЗВОЛЯЮТ ПРЕОБРАЗОВАТЬ ДЕРЕВО И ДРУГИЕ МАТЕРИАЛЫ В ЦИФРОВОЙ ФОРМАТ, ГДЕ МАТЕРИЯ СТАНОВИТСЯ ИНТЕЛЛЕКТУАЛЬНОЙ И ГОТОВОЙ ДЛЯ ПРИНЯТИЯ ДРУГИХ ФОРМ ПРИ ВЫХОДЕ ИЗ СТАНКА.



Giulio Masotti
Основатель

WOOD-SKIN.COM



LIVE THE EXPERIENCE



Технологии и сервис, которые максимизируют продуктивность и эффективность и создают новые возможности для успешного выполнения задач клиентов.

ПОЛУЧИ ОПЫТ ВМЕСТЕ С BIESSE GROUP В НАШИХ КАМПУСАХ ПО ВСЕМУ МИРУ

