

PRI MIUS

СИСТЕМЫ
ГИДРОАБРАЗИВНОЙ РЕЗКИ



 **BIESSE**

ГОТОВНОСТЬ ЗАВОЕВАТЬ НОВЫЕ РЫНКИ



РЫНОК ЗАПРАШИВАЕТ

изменения в производственных процессах, которые позволили бы принять как можно больше производственных заданий. Всё это при условии поддержания высочайших стандартов качества и персонализации конечной продукции при точном выдерживании кратчайших сроков поставки.

BIESSE ОТВЕЧАЕТ

инновационными технологическими решениями для обработки технологических материалов. **Primus** - это новая система гидроабразивной резки, спроектированная для удовлетворения требований предприятий, которым требуется максимальная универсальность.



PRIMUS

- ИДЕАЛЕН ДЛЯ РЕЗКИ МАТЕРИАЛОВ ЛЮБОГО ТИПА И ДЛЯ ИСПОЛНЕНИЯ ЛЮБОГО ТИПА СЛОЖНЫХ ФИГУР
- ВЫСОКОЕ КАЧЕСТВО И ТОЧНОСТЬ РЕЗКИ
- ВЫСОКАЯ ПРОИЗВОДИТЕЛЬНОСТЬ И ОПТИМИЗАЦИЯ ЗАТРАТ НА РЕЗКУ
- УСТРАНЕНИЕ ЗАТРАТ ВРЕМЕНИ НА ПЕРЕНАЛАДКУ БЛАГОДАРЯ ПРОСТОТЕ СИСТЕМ ФИКСАЦИИ И НАСТРОЙКИ
- АВАНГАРДНАЯ ТЕХНОЛОГИЯ
- ШИРОКАЯ ГАММА ОПЦИЙ С ПОЛНОЙ ВОЗМОЖНОСТЬЮ УСТАНОВКИ В БОЛЕЕ ПОЗДНИЙ МОМЕНТ

ИДЕАЛЬНА ДЛЯ РЕЗКИ МАТЕРИАЛА ЛЮБОГО ТИПА



Практичность использования и способность резать любые материалы в сочетании с высоким качеством, точностью и чистотой отделки делают гамму станков Primus способной применяться широкой гаммой пользователей

Primus 402 оснащается одной или двумя головами



Primus предлагает возможность легко резать широкий спектр материалов: композиты, пластмассы, неметаллические сплавы, титан, алюминий, металл.



Процесс гидроабразивной резки заключается в обработке материалов с помощью струи воды, как с добавкой абразивного порошка, так и без таковой, при давлении, достигающем 400 МПа.

Специальные применения для обработок с регулируемой координатой по Z и с резкой трёхмерных объектов выполняются с помощью специализированного программного обеспечения.

Primus 202 оснащается одной или двумя головами.



ВЫСОКИЕ ХАРАКТЕРИСТИКИ И ПРОИЗВОДИТЕЛЬНОСТЬ

Primus может конфигурироваться с двумя или более режущими головами, механически развязанными между собой, с целью удовлетворить запросы клиентов в отношении производительности.

Максимальная производительность благодаря энергосберегающему двойному насосу мощностью 60 л.с. при общем расходе 9,2 л / мин. Насосы, если необходимо, работают одновременно, в качестве альтернативы один из двух автоматически выключается, чтобы максимизировать энергоэффективность и износ компонентов.



Каждая режущая голова имеет независимую автоматическую систему управления подачи абразива, обеспечивая в любой момент идеальное дозирование для каждой обработки.



Возможность работать с 3 или 5 осями позволяет производить также резку под 45 градусов или наклонную резку от 0° до +/-60° для исполнения фаски или зенковки.

* недоступно для Primus 184.

Программное обеспечение автоматически адаптирует количество режущих голов в зависимости от количества исполняемых деталей в целях обеспечивать постоянно максимальную производительность без отказа от гибкости (одна голова для резки деталей, различных между собой, и две головы для резки нескольких идентичных деталей одновременно).



ВОЗМОЖНОСТЬ РАБОТЫ НА ДВОЙНОЙ СТАНЦИИ РАЗДЕЛЕНИЕ ВСЕЙ РАБОЧЕЙ ЗОНЫ НА ДВЕ ЗОНЫ.

В то время как в одной из двух областей машина продолжает резку, оператор может выгружать и загружать детали в другой области в полной безопасности..



ОДНО РЕШЕНИЕ ДЛЯ ЛЮБЫХ ТРЕБОВАНИЙ

Максимальная персонализация в качестве ответа на запросы рынка: технология, которая адаптируется к эволюции материалов и разнообразию требований.

PRIMUS 322

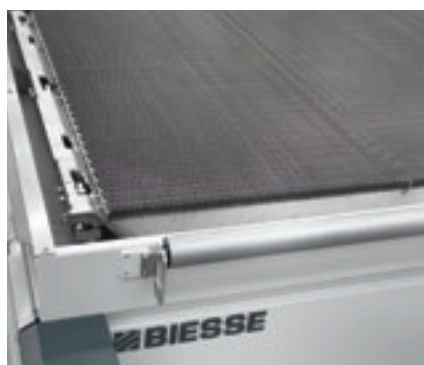
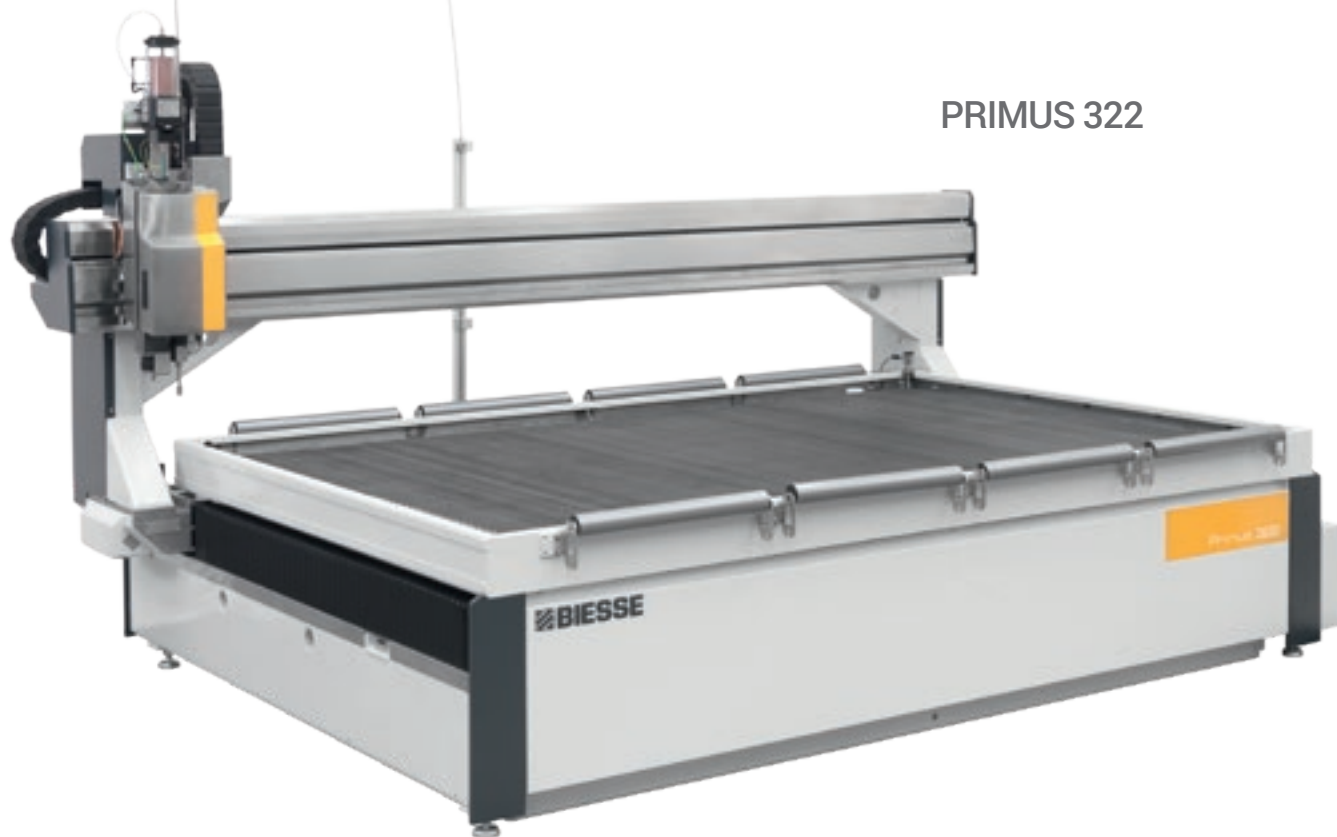

Рабочий стол из нержавеющей стали для обработки с применением только воды.

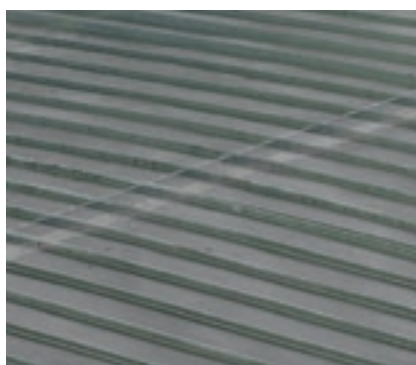

Поверхность со стальным полотном для технологии гидроабразивной резки.



Системы фиксации и оснащения для трубок круглого и квадратного сечения.

ЛЕГКОЕ ОБСЛУЖИВАНИЕ РАБОЧЕЙ СТОЛИЦЫ



PRIMUS 326



Выдвижные полки для
облегчения операций
по техническому
обслуживанию
резервуаров.

РЕШЕНИЕ ДЛЯ ЛЮБОЙ ПОТРЕБНОСТИ

Максимальная настройка для удовлетворения требований рынка технологии, которая адаптируется к эволюции материалов и чрезвычайно разнообразным потребностям применения.

PRIMUS 202

Предназначен для обработки небольших форматов 2000 x 2000 мм. Он имеет те же функции, что и другие машины в этой линейке, включая возможность конфигурации с двумя головками.

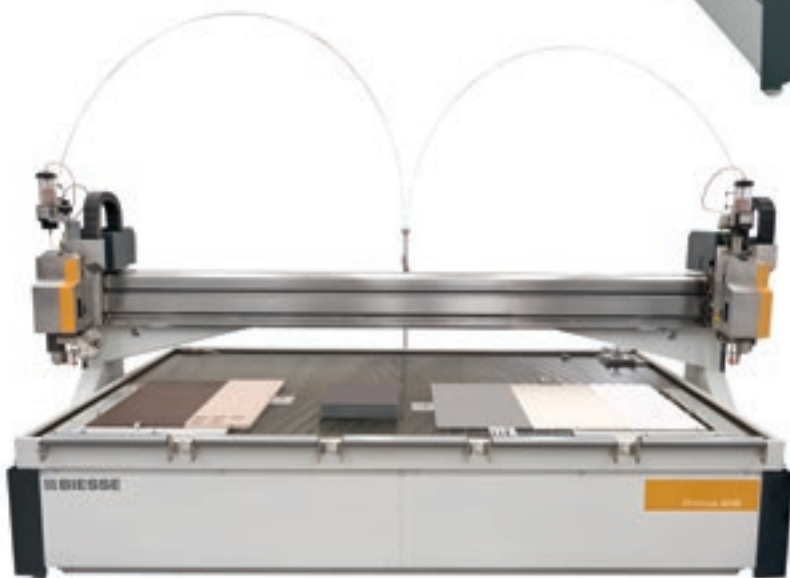

PRIMUS 402

Primus 402 - это идеальное решение для обработки всех материалов форматом 4000 x 2000 мм.

PRIMUS 184

Primus 184 - это идеальное решение для тех, кто производит обработку в условиях резко ограниченного пространства. Primus 184 задуман в качестве системы «включил и работай» («plug and play»), что позволяет сразу же начинать обработку. Он отличается компактностью размеров благодаря электрошкафу, встроенному в кабину консоли, и опциональной системе удаления абразива внутри конструкции станка.



ОСОБЫЕ РЕШЕНИЯ ДЛЯ СПЕЦИФИЧЕСКИХ ПОТРЕБНОСТЕЙ

PRIMUS 402 С ДВОЙНОЙ ЕМКОСТЬЮ

Primus 402 с двойной емкостью:
идеальная для обработки в
маятниковом цикле для форматов
листов 4000 x 2 000 мм.



PRIMUS 3212 С ДВОЙНОЙ БАЛКОЙ

Две автономные установки 3210 x 6000
мм с одной балкой для обработки до
12000 м.



ОПТИМИЗАЦИЯ СТОИМОСТИ РЕЗКИ

Оптимизация стоимости резки без компромиссов для производства благодаря динамическому контролю подачи абразива и основных параметров резки для обеспечения работы станка с максимальной производительностью за счёт тщательного контроля производственных затрат.

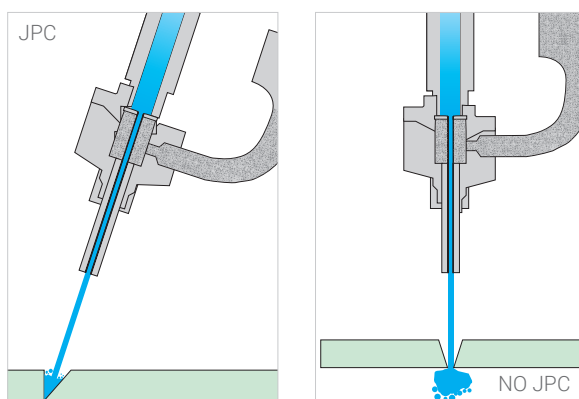

Разработанная Biesse технология JPC (Jet Performance Control) максимально увеличивает эффективность обработки по отношению к качеству профиля и скорости резки.

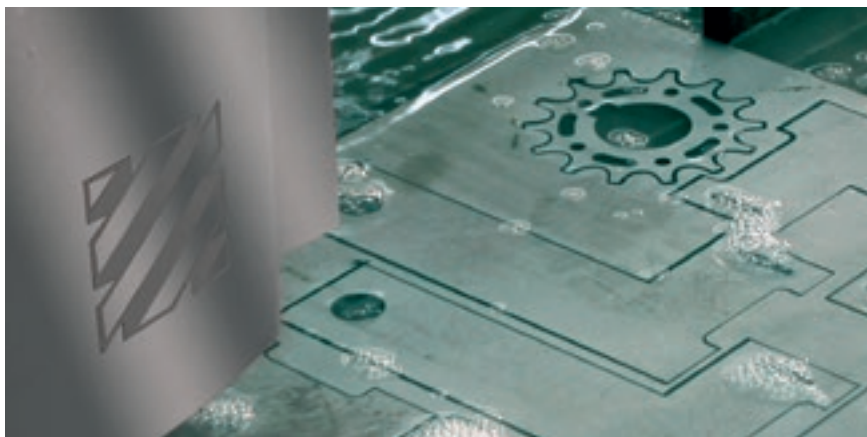

Система ощупывания автоматически регулирует оптимальную дистанцию между режущей головкой и поверхностью обрабатываемой детали, увеличивая качество резки и обеспечивая безопасность при обработке.

УСТРАНЕНИЯ ВРЕМЕНИ НА ОСНАЩЕНИЕ

Благодаря автоматическому контролю центровки пятиосной головы возможно снизить примерно на 90% время этой центровки путём замены компонентов режущей головы.



Максимальный доступ при полной безопасности.
Основным преимуществом нового технического решения с открывающимися картерами является предоставление возможности для клиента быстро инспектировать группы режущей головы и производить необходимые действия по техническому обслуживанию без демонтажа картера.

Лазерный указатель служит для задания положения листа на рабочем столе. Имеется возможность использовать лазерный указатель для ручного считывания шаблонов.



ТЕХНИ ПОЛНО МОЩНОСТИ

ОСЬ С С БЕСКОНЕЧНЫМ ВРАЩЕНИЕМ

**Максимальная гибкость при программировании
благодаря свободе движений режущей головы.**

Режущая голова с пятью осями оснащена патентованной системой Biesse - осью С с бесконечным вращением, что позволяет исполнять наклонные профили ($\pm 60^\circ$) с максимальным качеством и сложностью формы без каких-либо ограничений. Данная система устраняет риск ошибок вследствие люфта при реверсе вращения поворотной оси, имеющийся в традиционных системах, обеспечивая также постоянство подачи абразива.



ПРОСТОТА ЗАГРУЗКИ И ВЫГРУЗКИ ДЛЯ ОПЕРАТОРА

Компактное и эргономичное решение с максимальным доступом с 3 сторон с целью позволить производить операции по загрузке и выгрузке материала.



Возможность установки передних и задних роликов для облегчения загрузки и выгрузки материала.

**ИМЕЕТСЯ ВОЗМОЖНОСТЬ
ПРОИЗВОДИТЬ ОБРАБОТКУ
НА ДВУХ СТАНЦИЯХ, РАЗДЕЛЯЯ
ВСЮ РАБОЧУЮ ЗОНУ НА ДВЕ.**

В то время как станок с одной стороны производит резку, оператор может производить выгрузку и загрузку детали с другой стороны в полной безопасности. Барьер, который разделяет рабочий стол на две части - **легкосъёмный**, чтобы при необходимости оператор смог располагать максимальной площадью в виде единой зоны.



МАКСИМАЛЬНАЯ ПРОСТОТА ЭКСПЛУАТАЦИИ

Качество резки и основные параметры обработки, такие как подача абразива, контролируются программным обеспечением и могут изменяться в любой момент, в том числе и при обработке детали. Таким образом оператор станка способен максимально возможным образом управлять стоимостью производства.



Переносной **пульт** позволяет оператору исполнять основные операции на станке с максимальным **удобством** и **безопасностью** на удалённом расстоянии от панели управления, когда это необходимо.



Автоматическая система смазки поддерживает органы движения постоянно **смазанными**. Станок также имеет группу подготовки и очистки сжатого воздуха, чтобы абразив не загрязнялся влагой и иными загрязнениями, имеющимися в системе сжатого воздуха.

ЭКОНОМИЯ ЭЛЕКТРОЭНЕРГИИ И ВЫСОКАЯ ЭФФЕКТИВНОСТЬ

Максимальный профессионализм благодаря передовой технологии насосов.

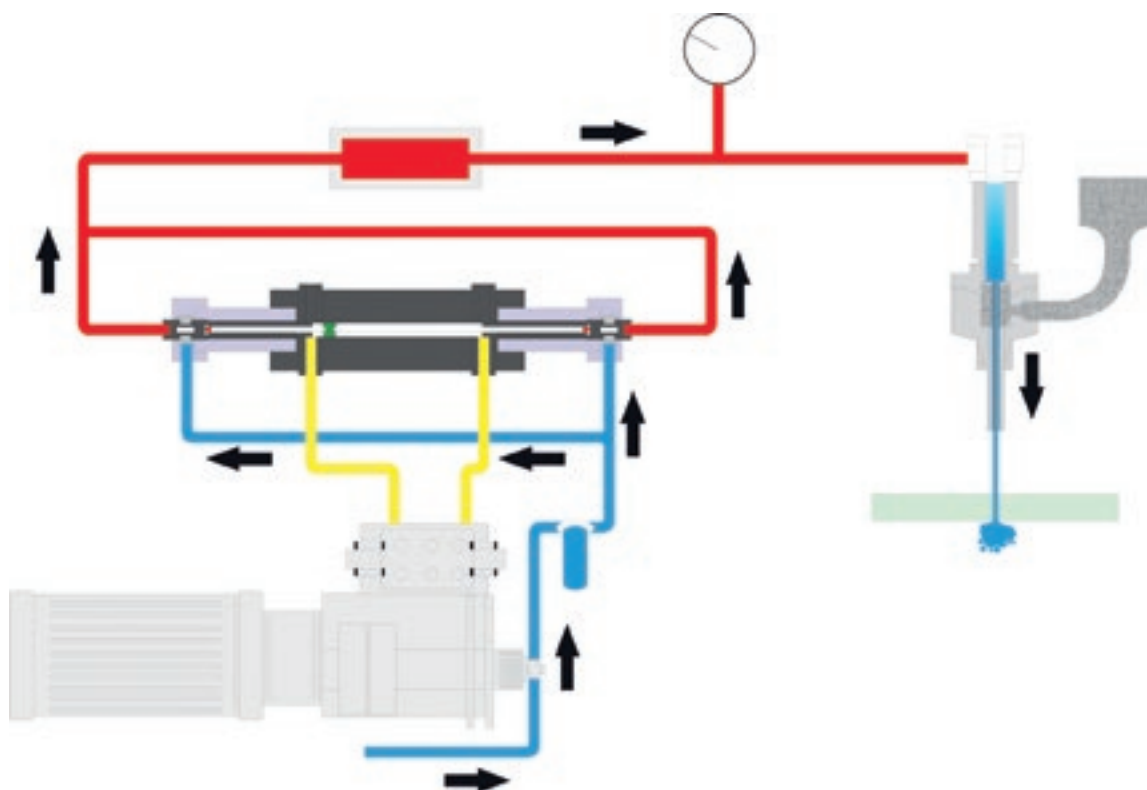

ECOTRON

Прекрасное соотношение качество/цена представляет собой основное преимущество данной модели насосов.

Создание давления производится с помощью насоса с осевым поршнем, регулируемым серийно устанавливаемым пропорциональным клапаном.

Полная гамма нагнетателей сверхвысокого давления для удовлетворения любых требований клиента. Все системы имеют аккумуляторы давления большого объема (2,49 л.) для минимизации колебаний давления и износа компонентов. Пропорциональный клапан позволяет изменять интенсивность давления в зависимости от обрабатываемого материала и типа выполняемой резки. Максимальная доступность всех деталей, подверженных износу, для облегчения технического обслуживания и замены



SERVOTRON

Благодаря управлению давлением с помощью серводвигателя с частотным регулированием (патент BFT) достигается экономия электроэнергии до 24% по сравнению с обычными насосами, кроме того, достигается увеличение срока службы компонентов высокого давления (прокладки, клапаны) и сокращение износа всей системы высокого давления от насоса до режущей головы.



HYTRON 40.75

Насос имеет два умножителя давления, которые регулируются двумя поршневыми насосами, обеспечивающими с помощью электронного управления оптимальное развитие этого давления.

Насосы данного типа благодаря высокой производительности являются идеальными для клиентов, которые обрабатывают изделия значительной толщины, а также желают поддерживать высокую скорость даже при работе нескольких режущих голов.



МАКСИМАЛЬНАЯ ЭФФЕКТИВНОСТЬ ПРИ УПРАВЛЕНИИ АБРАЗИВОМ



Нагнетатель абразива позволяет оператору загружать новый абразив в первый бак без необходимости остановки станка.

Он состоит из двух частей: первого бака вместимостью около 330 кг абразива и второго нагнетательного бака.



Система автоматического удаления отработанного абразива, включая держатель больших мешков вместимостью 1 м³, пульт управления, соответствующий ПЛК и управляющее программное обеспечение для независимой от станка работы.

Благодаря этому новому решению имеется возможность программировать часы работы установки удаления абразива в любое время дня, например, в ночную смену, когда применяются более экономные тарифы электроэнергии; другое преимущество предоставляет возможность производить при необходимости техническое обслуживание установки без остановки станка (недоступно для Primus 184).

ЗАЩИТА И БЕЗОПАСНОСТЬ ПРИ ЛЮБЫХ ОБРАБОТКАХ

Biesse всегда обращает максимальное внимание теме безопасности и здоровья своих клиентов. Охрана здоровья каждого техника при использовании станка - вопрос фундаментальной важности, включающий в себя предотвращение происшествий вследствие возможной рассеянности или ошибок, которые могут являться причиной неприятностей и несчастных случаев.



Фотоэлементы
по боковым сторонам станка.

Соблюдение директив по машиностроению и действующего законодательства в области безопасности и охраны здоровья является необходимым условием доступа к работе любого типа.

ТЕХНИЧЕСКИЕ ДААННЫЕ

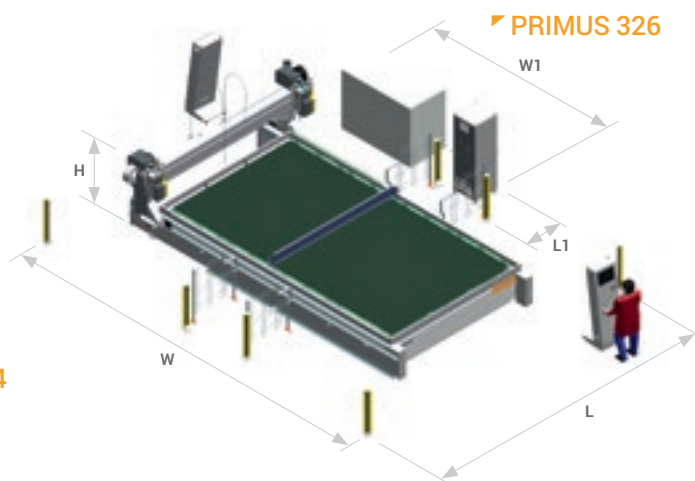
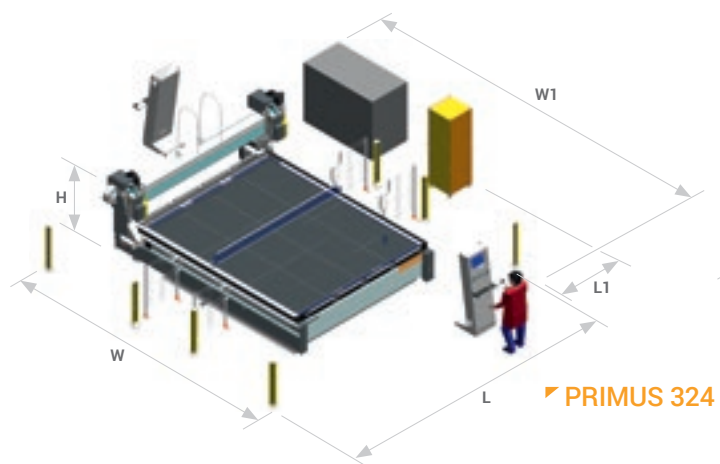
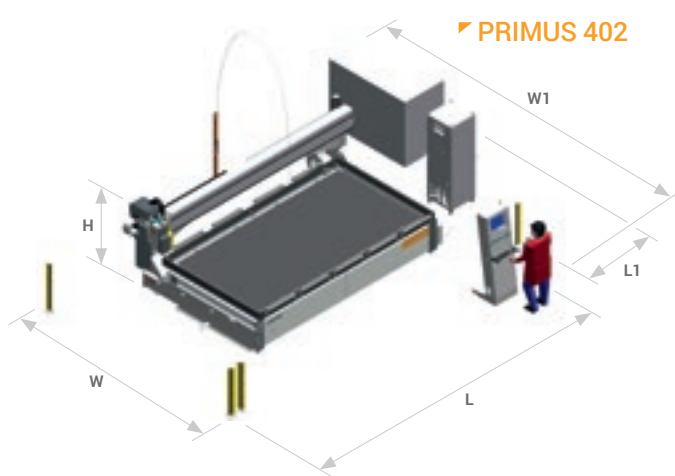
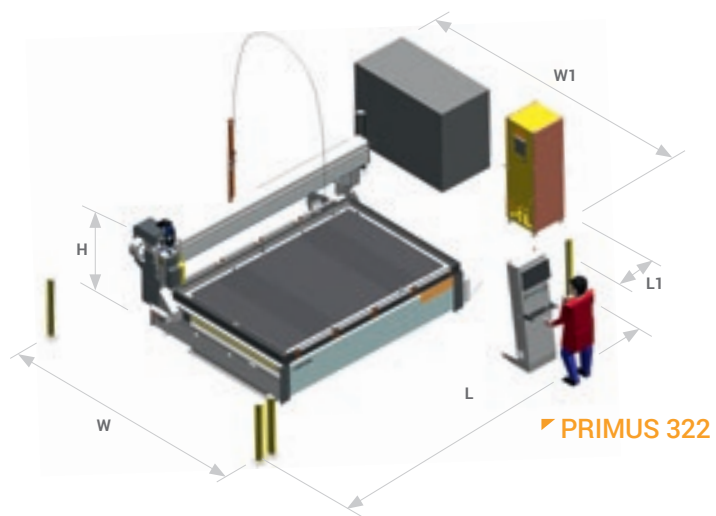
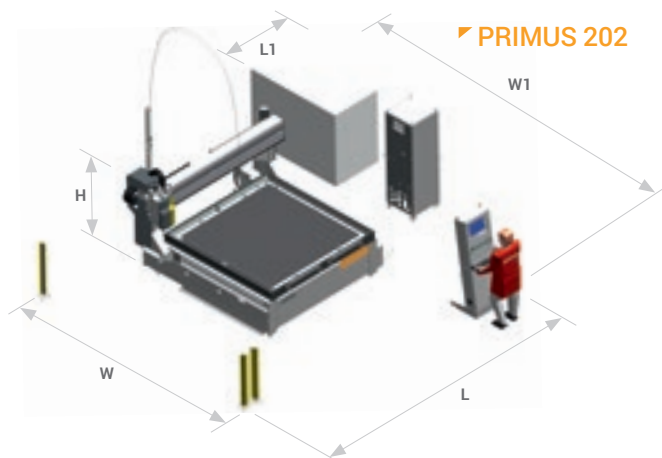
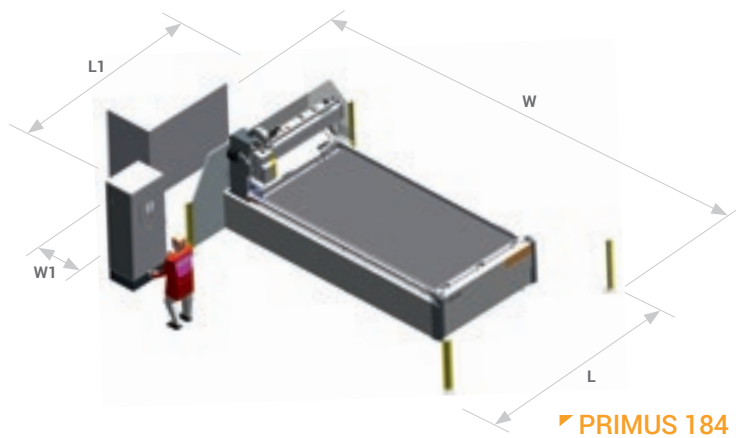

	PRIMUS 184	PRIMUS 202	PRIMUS 322	PRIMUS 402	PRIMUS 324	PRIMUS 326
Рабочая зона X-Y (мм)	1860x4000 1700x3800*	2000x2000	3210x2000	4000x2000	3210x4000	3210x6000
Максимальные размеры загружаемого листа X-Y (мм)	2010x4300	2080x2250	3300x2250	4100x2250	3300x4300	3300x6300
Ход по оси Z	250 (200 мм с 5-осной головой)					
Максимальная скорость по осям X-Y	45 м/мин.					
Максимальная грузоподъёмность несущего детали стола	1000 кг/м2					
Ось A	+/-60°					
Ось C (опция)	Endless					
Минимальное межосевое расстояние режущих голов при трёх осях	-					280 мм
Минимальное межосевое расстояние режущих голов при трёх + пяти осях	-					340 мм
Минимальное межосевое расстояние режущих голов при пяти осях	-					500 мм

* с 5-осевой головой

ТЕХНИЧЕСКИЕ ДАННЫЕ СИСТЕМЫ СВЕРХВЫСОКОГО ДАВЛЕНИЯ

Мощность нагнетателя	22 kW	30 kW	37 кВт	45 kW	75 kW
Макс. давление	420 Мпа				
Макс. подача воды	2 л/мин.	3,2л/мин.	3,8 л/мин.	4,1 л/мин.	7,8 л/мин.

ГАБАРИТЫ		PRIMUS 184	PRIMUS 202	PRIMUS 322	PRIMUS 402	PRIMUS 324	PRIMUS 326
L	мм	3900	5070	6280	7590	6280	6280
L1	мм	3900	1650	1650	1650	1650	1650
W	мм	6490	4940	4940	4940	7130	9210
W1	мм	800	4940	4940	4940	4940	4940
H макс. (стандарт)	мм	3000	5000	5000	5000	3000	3000
H макс. (опция)	мм	-	3000	3000	3000	-	-

Технические данные и изображения не являются предметом каких-либо обязательств. Некоторые фотографии могут воспроизводить станки с установленными опциями. Biesse Spa оставляет за собой право вносить возможные изменения без предварительного уведомления.

PRIMUS 184 Усреднённый уровень звукового давления A L pA 80 дБ. PRIMUS 202/322/324/326/402 Усреднённый уровень звукового давления A LpFA* 81 дБ(A). Уравновешенный уровень звуковой мощности A LpFA 102 дБ(A). Погрешность измерения K = 4 дБ (A).

Измерения произведены с соблюдением нормативов UNI EN 1218-4, UNI EN ISO 3746, UNI EN ISO 11202 от 2009 года и последующие изменения.(UNI EN ISO 3746:2011). Указанные значения уровня звукового давления относятся к уровням издаваемого шума и не обязательно представляют точные уровни экспозиции. Несмотря на то, что существует соотношение между уровнем производимого шума и степенью подверженности воздействию шума, оно не может быть надёжным образом использовано для того чтобы определить, необходимы или нет дополнительные меры предосторожности. Факторы, определяющие фактический уровень воздействия шума на персонал, включают продолжительность воздействия, характеристики рабочего помещения, наличие других источников излучения, то есть других соседних станков и технологических процессов. Данная информация позволяет пользователю станка выполнить более точную оценку рисков и опасностей.

САМЫЙ ПРОСТОЙ ОТВЕТ

САМЫЙ ПРОСТОЙ ОТВЕТ: БОЛЕЕ 6.500 ПРОГРАММНЫХ ПАКЕТОВ, УСТАНОВЛЕННЫХ И С УДОВЛЕТВОРЕНИЕМ ИСПОЛЬЗУЕМЫХ ПО ВСЕМУ МИРУ КЛИЕНТАМИ В 180 СТРАНАХ МИРА; ICAM - ЭТО ОЧЕНЬ НАДЕЖНОЕ И МОЩНОЕ ПРОГРАММНОЕ ОБЕСПЕЧЕНИЕ, КОТОРАЯ СОЕДИНЯЕТ В СЕБЕ ВЫСОКИЕ ХАРАКТЕРИСТИКИ И ЧРЕЗВЫЧАЙНУЮ ПРОСТОТУ ИСПОЛЬЗОВАНИЯ.

▸ **Простота пользования**

Простой, но мощный интерфейс, позволяющий очень легко и быстро работать.

▸ **Экономия времени**

Позиционирование упоров и присосок в среде CAD/CAM при снижении до минимума времени оснащения даже в случаях внесения изменений в проект.

▸ **Инновационность**

Унифицированный интерфейс для сред CAD и CAM.

▸ **Автоматизация**

Параметрическая библиотека и модуль Idoors позволяют быстро создавать и автоматизировать обработки в зависимости от готовой продукции.

▸ **Качество сервиса**

Высокая компетентность всемирного сервиса.

РАЗРАБОТАН ДЛЯ УДОВЛЕТВОРЕНИЯ РЕАЛЬНЫХ НУЖД ПРОГРАММИРОВАНИЯ ОБРАБАТЫВАЮЩИХ ЦЕНТРОВ MASTER С ЦЕЛЮ СДЕЛАТЬ РАБОТУ БОЛЕЕ ПРОСТОЙ И БЫСТРОЙ. РЕШЕНИЯ, ОСНОВАННЫЕ НА СТАНДАРТАХ И НАЦЕЛЕННЫЕ В БУДУЩЕЕ.



ВСЕ ФУНКЦИИ УДОБНЫ В ИСПОЛЬЗОВАНИИ

EASYJET – ПРОГРАММНОЕ ОБЕСПЕЧЕНИЕ CAD/CAM, СПЕЦИАЛЬНО РАЗРАБОТАННОЕ ДЛЯ ОБРАБОТКИ МЕТАЛЛА НА СИСТЕМЕ ВОДЯНОЙ РЕЗКИ С ЧПУ. ШИРОКО ПРИМЕНЯЕТСЯ В РАЗЛИЧНЫХ СФЕРАХ, ОБЕСПЕЧИВАЕТ ВОЗМОЖНОСТЬ ОСУЩЕСТВЛЕНИЯ САМЫХ РАСПРОСТРАНЕННЫХ ВИДОВ ГИДРОАБРАЗИВНОЙ ОБРАБОТКИ. СОВМЕСТИМОСТЬ С УЖЕ УСТАНОВЛЕННЫМИ ПАКЕТАМИ EASYSTONE И ГИБКОСТЬ КОНФИГУРАЦИИ В СООТВЕТСТВИИ С ПОТРЕБНОСТЯМИ ЗАКАЗЧИКОВ.

▸ **Простое и интуитивное в использовании**

Может использоваться даже работниками, не обладающими специфическими навыками: все функции удобны в использовании.

▸ **Комплексное**

Обеспечивает 360° контроль всех аспектов обработки, сопровождая оператора от чертежа до расположения деталей на рабочей поверхности, создания рабочих траекторий, моделирования обработки, оптимизации расположения деталей на листе с функциями автоматического нестинга, до создания программ станка.

▸ **Нестинг**

Среда Нестинг позволяет автоматически оптимизировать размещение деталей на листе, минимизируя брак и восстанавливая отходы, или вручную устанавливать расположение деталей при использовании функций магнита, выравнивания, смещения и поворачивания. Можно обрабатывать рабочий список позиционируемых деталей, импортируя проекты, уже включающие обработку или чертежи в стандартных форматах.

▸ **Идеальное для всех видов обработки**

Позволяет программировать все стандартные виды гидроабразивной 3 и 5-осевой обработки с углами до 60°.

EASYJET

**РАЗРАБОТАНО ДЛЯ УДОБНОГО ПРОГРАММИРОВАНИЯ
ГИДРОАБРАЗИВНЫХ ВИДОВ ОБРАБОТКИ,
ПОЗВОЛЯЕТ МАКСИМАЛЬНО
ИСПОЛЬЗОВАТЬ ВОЗМОЖНОСТИ
PRIMUS.**



SOPHIA

ДОБАВЛЕННАЯ ЦЕННОСТЬ МАШИН

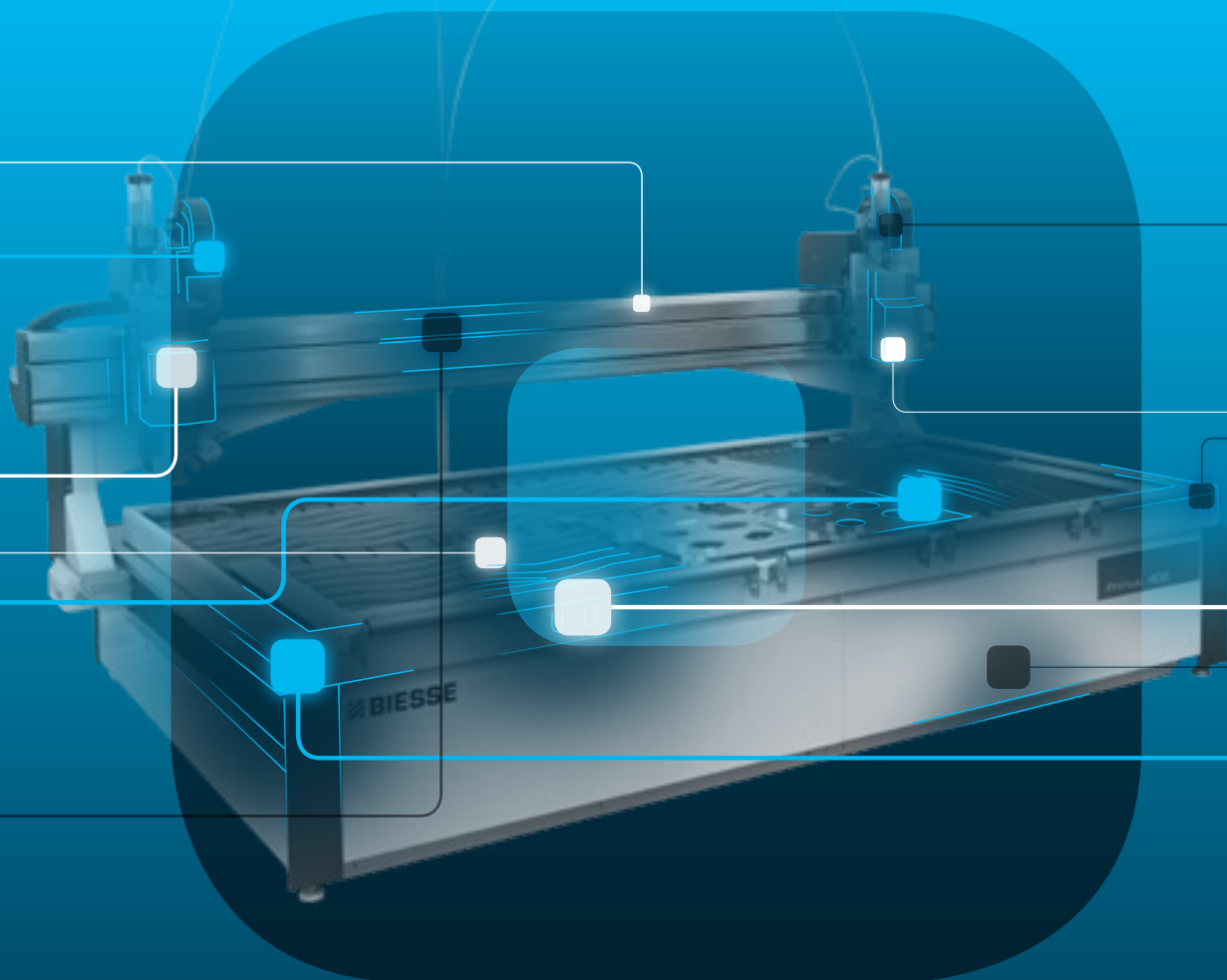

SOPHIA кибер-платформа интернета вещей, созданная Biesse для своих клиентов, в содружестве с Accenture: для максимальной отдачи и оптимизации производственных процессов.

В режиме реального времени, платформа отслеживает и передает оператору информацию о этапе производства и задействованных станках. Подробные инструкции для еще более эффективной работы.

□ **10% СНИЖЕНИЕ ЗАТРАТ**

□ **50% СОКРАЩЕНИЕ ПРОСТОЕВ
ОБОРУДОВАНИЯ**

□ **10% УВЕЛИЧЕНИЕ
ПРОИЗВОДИТЕЛЬНОСТИ**

□ **80% ЭКОНОМИЯ ВРЕМЕНИ НА
ДИАГНОСТИКУ**

**SOPHIA ВЫВОДИТ ВЗАИМОДЕЙСТВИЕ
С ОПЕРАТОРОМ НА НОВЫЙ УРОВЕНЬ.**

iOT
SOPHIA

IoT - платформа интернета вещей SOPHIA отображает конкретные характеристики станка с его удалённой диагностикой, анализом простоев и профилактикой поломок.

Эта платформа постоянно подключена к центру управления и позволяет оператору оперативно обращаться за помощью в службу поддержки (вызовы через приложение имеют высший приоритет) и вызвать специалиста для диагностики в течение гарантийного периода. С SOPHIA, клиенты получают техническую поддержку первой очереди.

PARTS
SOPHIA

PARTS SOPHIA новый, удобный и индивидуальный инструмент для заказа запасных частей Biesse. Портал предлагает клиентам, дилерам и филиалам компании персональную учетную запись, доступ к обновляемой базе технической документации на приобретенные станки и возможность формировать корзину заказа запасных частей, с отображением информации о текущих складских остатках и стоимости. Более того, ход выполнения заказа можно контролировать в любое время.

 **BIESSE**

в ассоциации с  **accenture**

ЗАБОТА О ЗАКАЗЧИКЕ - ЭТО НАШ ОБРАЗ ЖИЗНИ

SERVICES - новый проект для наших клиентов, предлагающий новые ценности, представленные не только превосходной технологией, но и всё более прямой связью с компанией, характеризующейся профессионализмом и опытом.



ПЕРЕДОВАЯ ДИАГНОСТИКА

Цифровые каналы для удаленного взаимодействия онлайн 24/7. Мы готовы оказать поддержку заказчику на месте 7/7.



ВСЕМИРНАЯ СЕТЬ

39 филиалов, более чем 300 сертифицированных агентов и дилеров в 120 странах, а также склады запасных частей в Америке, Европе и на Дальнем Востоке.



ВОЗМОЖНОСТЬ НЕЗАМЕДЛИТЕЛЬНОГО ПОЛУЧЕНИЯ ЗАПЧАСТЕЙ

Идентификация, отгрузка и доставка запасных частей для удовлетворения любых потребностей.



РАСШИРЕННОЕ ПРЕДЛОЖЕНИЕ ОБУЧЕНИЯ

Многочисленные учебные модули на сайте, онлайн и в учебной аудитории для персонализированных путей роста.



ЦЕННЫЕ УСЛУГИ

Широкий спектр услуг и программного обеспечения для постоянного повышения показателей наших клиентов.

ПРЕВОСХОДСТВО ОБСЛУЖИВАНИЯ

+550

ВЫСОКОКВАЛИФИЦИРОВАННЫХ СПЕЦИАЛИСТОВ ПО ВСЕМУ МИРУ, ГОТОВЫХ ОКАЗАТЬ ПОДДЕРЖКУ КЛИЕНТАМ В ЛЮБЫХ СИТУАЦИЯХ

90%

СЛУЧАЕВ ОСТАНОВА СТАНКОВ, С ВРЕМЕНЕМ ВМЕШАТЕЛЬСТВА В ТЕЧЕНИЕ 1 ЧАСА

+100

СПЕЦИАЛИСТОВ С ВОЗМОЖНОСТЬЮ ПРЯМОГО УДАЛЕННОГО КОНТАКТА И ТЕЛЕОБСЛУЖИВАНИЯ

92%

ЗАКАЗОВ НА ЗАПЧАСТИ, В СВЯЗИ С ОСТАНОВКОЙ СТАНКА, ВЫПОЛНЕННЫХ В ТЕЧЕНИЕ 24 ЧАСОВ

+50.000

НАИМЕНОВАНИЙ ЗАПЧАСТЕЙ НА СКЛАДАХ

+5.000

ПОСЕЩЕНИЙ КЛИЕНТОВ В ЦЕЛЯХ ПРОФИЛАКТИЧЕСКОГО ТЕХОБСЛУЖИВАНИЯ

80%

ЗАПРОСОВ НА ПОДДЕРЖКУ РЕШЕНО В ОНЛАЙНОВОМ РЕЖИМЕ

96%

ЗАКАЗОВ, ВЫПОЛНЕННЫХ В ОГОВОРЕННЫЕ СРОКИ

88%

РЕШЕННЫХ ПРОБЛЕМ ПРИ ПЕРВОМ ВМЕШАТЕЛЬСТВЕ НА МЕСТЕ

СДЕЛАНО С BIESSSE

ПОКОРЯЯ НЕБО

Большой опыт, накопленный за годы работы в авиационно-космической отрасли, высочайшее качество комплектующих, постоянное внимание к вопросам охраны окружающей среды - благодаря именно этим трем сильным сторонам и взмыла ввысь компания Tecnologie Avanzate.

Предпринимательская стратегия, базирующаяся на основных определяющих принципах, которые укреплялись в течение трех поколений, позволила Tecnologie Advanced, компании со штаб-квартирой в Вероли (провинция Фрозиноне), отличиться и утвердиться в авиационно-космической отрасли. У руля семейного бизнеса

стоит Систо Фини, владелец и коммерческий директор Tecnologie Avanzate. Компания возникла из подразделения TecnAvan, которое после двадцатилетнего опыта работы в 2008 году разделилось на TecnAvan Interiors и Tecnologie Avanzate, первая компания специализируется на производстве и обслуживании элементов внутренней отделки и специального оборудования для самолетов, вторая - на производстве для авиационно-космической отрасли комплектующих, подвергаемых разрушающему и неразрушающему контролю. «Две компании, в которых работает 200 сотрудников, объединены

одной общей целью: качество комплектующих и забота о сохранении окружающей среды», - утверждает Систо Фини. «Наша компания делает упор на качество и конкурентоспособность, не забывая при этом об экологической составляющей и заботе о сохранении окружающей территории», - продолжает Фини. «Мы действительно ставим акцент на социальной и экологической ответственности, уделяя самое пристальное внимание вопросам устойчивого развития, заботясь о территории, где мы живем».

Подразделение композитных материалов и механической обработки занима-



ется проектированием, разработкой и обработкой композитных материалов, в основном, углеродного волокна, стекловолокна и кевлара, предварительно пропитанных эпоксидными смолами, посредством операций резки, профилирования, склеивания, полимеризации. Кроме того, комплектующие подвергаются постоянным лабораторным испытаниям, проверкам размеров, а также разрушающему и неразрушающему контролю. А подразделение инновационных систем и конструкций занимается проектированием, разработкой, производством или реконструкцией существующих механических и промышленных систем для производства комплектующих из композитных материалов. «Мы работаем в очень динамично развивающемся секторе, который требует качества и высокой конкурентоспособности. Нашими основными заказчиками являются мировые лидеры: мы можем упомянуть здесь Boeing, Leonardo Aerostrutture и Leonardo Elicotteri, которые

сегодня признаны во всем мире крупнейшими производителями авиационной техники», - заявляет Флавио Мандато, менеджер по продажам Tecnologie Avanzate, работающий в компании уже более 7 лет. «Наша главная сильная сторона, помимо высочайшего качества, которое требуют от нас авиационные стандарты, - это высокая конкурентоспособность, потому что конкурентоспособность в этом секторе является нашей целью с того момента, как мы начали сотрудничать с крупными мировыми производителями», - заключает Мандато.

«Сотрудничество с Biesse началось в 2018 году с покупки Primus322 и сразу же приняло очень положительный характер, поскольку мы открыли для себя в оборудовании Biesse такие очень важные для нас преимущества как простоту и прозрачность обслуживания, упрощенный сброс и расширенные функции для управления траекторией движения инструментов», - утверждает Маурицио Патриарка, Менеджер по

Качеству на протяжении более 20 лет. В последующие годы компания расширила свой станочный парк, приобретя 5-осевые обрабатывающие центры Materia LD и Rover Plast A FT, а также раскроечный станок SelcoPlast. «Materia LD, в частности, был выбран из-за степени точности, которую этот обрабатывающий центр способен поддерживать даже во время механической обработки деталей больших размеров, в соответствии с требованиями строгих допусков на продукцию. Точность обработки является характеристикой, от которой мы никак не можем отказаться в авиационной отрасли», - заключает Систо Фини.

«Мы выбрали Biesse из-за той степени точности, которую она гарантирует нам даже при механической обработке деталей больших размеров в соответствии с требованиями строгих допусков на продукцию».

LIVE THE EXPERIENC



BIESSEGROUP.COM

E



Технологии и сервис, открывающие новые горизонты для успеха наших клиентов по всему миру.

**ПОЛУЧИ ОПЫТ ВМЕСТЕ
С BIESSE GROUP В
НАШИХ КАМПУСАХ
ПО ВСЕМУ МИРУ**

 **BIESSEGROUP**

